

# MANUALE USO E MANUTENZIONE

 **FIMAP**<sup>®</sup>



## SMG120 B BASE

ED. 09-2012

IT

ISTRUZIONI  
ORIGINALI  
Doc. 10036957  
Ver. AA



---

Le descrizioni contenute nella presente pubblicazione non si intendono impegnative.  
L'azienda pertanto, si riserva il diritto di apportare in qualunque momento, le eventuali modifiche ad organi, dettagli, forniture di accessori, che essa ritiene convenienti per un miglioramento o per qualsiasi esigenza di carattere costruttivo o commerciale.  
La riproduzione anche parziale dei testi e dei disegni, contenuti nella presente pubblicazione, è vietata ai sensi di legge.

---

L'azienda si riserva il diritto di apportare modifiche di carattere tecnico e/o di dotazione. Le immagini sono da intendersi di puro riferimento e non vincolanti in termini di design e dotazione.

---

### Simbologia utilizzata nel manuale

---



Simbolo del libro aperto con la i:  
Indica che bisogna consultare le istruzioni per l'uso

---



Simbolo del libro aperto:  
Indica all'operatore di leggere il manuale d'uso prima di utilizzare la macchina

---



Simbolo di avvertimento  
Leggere attentamente le sezioni precedute da questo simbolo attenendosi scrupolosamente a quanto indicato, per la sicurezza dell'operatore e della macchina

---



Simbolo di avvertimento  
Indica pericolo di esalazione di gas e fuoriuscita di liquidi corrosivi

---



Simbolo di avvertimento  
Indica di adottare le misure di sicurezza per evitare danni agli arti.

---



Simbolo di avvertimento  
Indica pericolo di incendio.  
Non avvicinarsi con fiamme libere

---



Simbolo di avvertimento  
Indica di movimentare il prodotto imballato con idonei mezzi di sollevamento conformi alle disposizioni di legge

---



Simbolo di smaltimento  
Leggere attentamente le sezioni precedute da questo simbolo, per lo smaltimento della macchina

---



## SOMMARIO

<b>PRESA IN CONSEGNA DELLA MACCHINA .....</b>	<b>5</b>
<b>TARGA MATRICOLA.....</b>	<b>5</b>
<b>PREMESSA .....</b>	<b>5</b>
<b>USO INTESO – USO PREVISTO.....</b>	<b>5</b>
<b>DESCRIZIONE TECNICA .....</b>	<b>6</b>
<b>SIMBOLOGIA USATA SULLA MACCHINA .....</b>	<b>7</b>
<b>NORME GENERALI DI SICUREZZA .....</b>	<b>10</b>
<b>PREPARAZIONE DELLA MACCHINA .....</b>	<b>11</b>
1. MOVIMENTAZIONE MACCHINA IMBALLATA.....	11
2. COME TRASPORTARE LA MACCHINA .....	11
3. COMPONENTI CRUSCOTTO.....	11
4. COMPONENTI PIANTONE .....	12
5. COMPONENTI PEDANA .....	13
6. COMPONENTI SUPPORTO SEDILE .....	13
7. COMPONENTI ANTERIORI MACCHINA.....	14
8. TIPO DI BATTERIA .....	14
9. MANUTENZIONE E SMALTIMENTO DELLA BATTERIA .....	14
10. MOVIMENTAZIONE - INSERIMENTO DELLE BATTERIE .....	14
11. COLLEGAMENTO BATTERIE E CONNETTORE BATTERIE .....	15
12. COLLEGAMENTO CARICABATTERIE .....	16
13. SEGNALE LIVELLO DI CARICA DELLE BATTERIE (VERSIONE A BATTERIA) .....	16
14. FRENO DI SERVIZIO – FRENO DI STAZIONAMENTO .....	17
15. AVANZAMENTO IN VELOCITA' DI LAVORO .....	17
16. EXTRAPRESSIONE CORPO BASAMENTO .....	18
17. SERBATOIO SOLUZIONE .....	18
18. RIPIEMIMENTO SERBATOIO SOLUZIONE – DETERGENTE .....	18
19. REGOLAZIONE SOLUZIONE DETERGENTE .....	18
20. SERBATOIO RECUPERO .....	19
21. MONTAGGIO TERGIPAVIMENTO .....	19
22. REGOLAZIONE INCLINAZIONE TERGIPAVIMENTO .....	19
23. REGOLAZIONE ALTEZZA TERGIPAVIMENTO .....	19
24. MONTAGGIO SPAZZOLE .....	20
25. INSERIMENTO DELLA CINTURA DI SICUREZZA (OPZIONALE) .....	20
<b>LAVORO.....</b>	<b>21</b>
26. LAVORO.....	21
27. LIVELLO OLIO IMPIANTO FRENANTE .....	22
28. ANOMALIA SCHEDA CHOPPER .....	22
29. SERBATOIO SOLUZIONE VUOTO.....	22
30. MOTORE BASAMENTO SOTTO SFORZO.....	22
<b>AL TERMINE DEL LAVORO.....</b>	<b>23</b>
31. AL TERMINE DEL LAVORO.....	23
<b>MANUTENZIONE GIORNALIERA.....</b>	<b>24</b>
32. PULIZIA FILTRO MOTORE ASPIRAZIONE .....	24
33. PULIZIA SERBATOIO RECUPERO .....	25
34. PULIZIA TERGIPAVIMENTO.....	26
35. PULIZIA FILTRO SERBATOIO SOLUZIONE.....	26
<b>MANUTENZIONE SETTIMANALE .....</b>	<b>27</b>
36. PULIZIA DEL TUBO ASPIRAZIONE.....	27
37. PULIZIA SERBATOIO SOLUZIONE .....	27
38. PULIZIA SPAZZOLE.....	28
<b>MANUTENZIONE STRAORDINARIA .....</b>	<b>29</b>
39. SOSTITUZIONE GOMMA ANTERIORE TERGIPAVIMENTO .....	29
40. SOSTITUZIONE GOMMA POSTERIORE TERGIPAVIMENTO.....	29
41. SOSTITUZIONE GOMMA PARASPRUZZI POSTERIORE CARTER LATERALE BASAMENTO.....	29



---

42. SOSTITUZIONE GOMMA PARASPRUZZI ANTERIORE CARTER LATERALE BASAMENTO .....	30
43. REGOLAZIONE ALTEZZA PARASPRUZZI LATERALE .....	31
<b>CONTROLLO DI FUNZIONAMENTO .....</b>	<b>32</b>
44. LA MACCHINA NON SI AVVIA .....	32
45. ACQUA SULLE SPAZZOLE NON SUFFICIENTE .....	32
46. IL TERGIPAVIMENTO NON ASCIUGA PERFETTAMENTE .....	32
47. LA MACCHINA NON PULISCE BENE .....	32
48. PRODUZIONE ECCESSIVA DI SCHIUMA .....	32
49. L'ASPIRATORE NON FUNZIONA .....	32
50. IL MOTORE SPAZZOLE NON FUNZIONA .....	32
51. FUSIBILI ELETTRICI E PROTEZIONI TERMICHE .....	33
52. ALLARMI .....	33
<b>SMALTIMENTO .....</b>	<b>34</b>
<b>SCELTA E USO DELLE SPAZZOLE .....</b>	<b>35</b>
<b>DICHIARAZIONE DI CONFORMITÀ CE .....</b>	<b>36</b>



---

## Presenza in consegna della macchina

---

Al momento della presa in consegna è indispensabile controllare immediatamente di aver ricevuto tutto il materiale indicato sui documenti di accompagnamento, ed inoltre che la macchina non abbia subito danni durante il trasporto. In caso affermativo, far constatare allo spedizioniere l'entità del danno subito, avvertendo nel frattempo il nostro ufficio gestione clienti. Soltanto agendo in questo modo e tempestivamente sarà possibile avere il materiale mancante e il risarcimento dei danni.

---

## Premessa

---

La SMG è una macchina lavasciuga pavimenti che, utilizzando l'azione meccanica della spazzola rotante e l'azione chimica di una soluzione acqua-detersivo, è capace di pulire una qualsiasi pavimentazione raccogliendo inoltre, durante il suo moto di avanzamento, lo sporco rimosso e la soluzione detergente non assorbita dal pavimento.

La macchina deve essere usata solo per tale scopo. Anche la migliore delle macchine può funzionare bene e lavorare con profitto, soltanto se usata correttamente e mantenuta in piena efficienza. Preghiamo perciò di leggere con attenzione questo libretto di istruzioni e di rileggerlo ogni qualvolta, nell'usare la macchina, sorgeranno delle difficoltà. In caso di necessità, ricordiamo comunque che il nostro servizio di assistenza, organizzato in collaborazione con i nostri concessionari, è sempre a disposizione per eventuali consigli o interventi diretti.

---

## Uso inteso – Uso previsto

---

La macchina lavasciuga pavimenti è destinata alla pulizia di superfici e pavimenti ad uso esclusivamente professionale in ambienti industriali, commerciali e pubblici. La macchina è adatta ad un uso esclusivamente in ambienti chiusi o comunque coperti.

La macchina non è adatta ad un uso sotto la pioggia o sotto getti d'acqua. E' VIETATO utilizzare la macchina in ambienti con atmosfera esplosiva per raccogliere polveri pericolose o liquidi infiammabili. Inoltre non è adatta come mezzo di trasporto di cose o persone.

---

## Targa Matricola

---

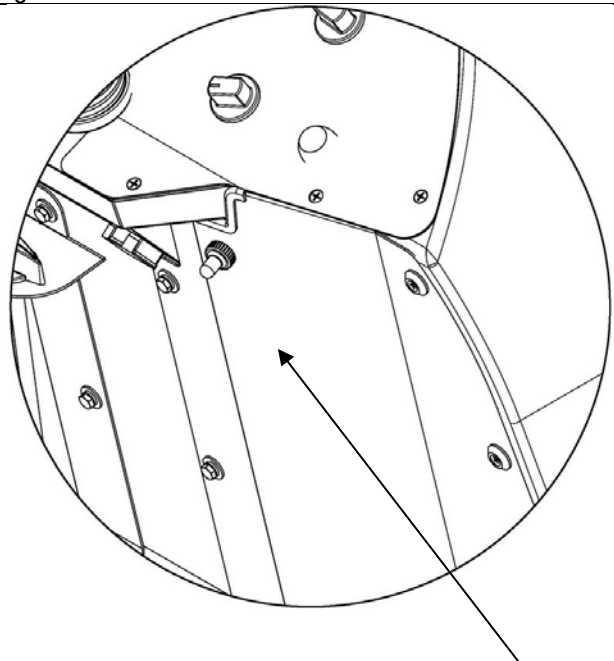



DESCRIZIONE TECNICA	U/M	SMG120 B BASE
Larghezza di lavoro	mm	1200
Larghezza tergipavimento	mm	1266
Capacità di lavoro, fino a	m <sup>2</sup> /h	7920
Spazzola a disco	Nr / Ø mm	2 / 610
Giri spazzola a disco	giri/min.	130
Motore spazzole	V / W	36 / 2000
Pressione massima sulle spazzole	kg	150
Motore trazione	V / W	24 / 1500
Ruota trazione (diametro / larghezza)	Ø mm / mm	300 / 120
Velocità massima di avanzamento	km/h	6.7
Pendenza superabile a pieno carico	%	10
Motore aspirazione	Nr / (V / W)	2 / (36 / 650)
Depressione aspiratore	mbar	1410
Ruote posteriori elastiche (diametro / larghezza)	Ø mm / mm	370 / 140
Serbatoio soluzione	l	275
Serbatoio recupero	l	334
Diametro di sterzata	mm	3450
Lunghezza macchina	mm	2160
Altezza macchina	mm	1677
Larghezza macchina (senza tergipavimento)	mm	1340
Vano batterie (l x L x h)	mm	740x540x525
Tensione nominale Batterie	V / Ah	36 / 360
Peso batterie (Max)	kg	480
Peso macchina (a vuoto e senza batterie)	kg	590
Peso lordo macchina pronta all'uso (macchina + batterie+acqua+operatore)	kg	1430
Livello di pressione acustica (ISO 11201)	dB (A)	-
Livello di vibrazione alla mano (ISO 5349-1)	m/s <sup>2</sup>	-
Livello di vibrazione al corpo	m/s <sup>2</sup>	-



## SIMBOLOGIA USATA SULLA MACCHINA

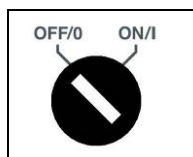

Simbolo dell'interruttore generale od interruttore a chiave  
Viene usato sul cruscotto per indicare l'interruttore a chiave di acceso (ON-I) o spento (OFF-0) del funzionamento della macchina



Simbolo di avvisatore acustico  
Viene usato per indicare il pulsante di avvisatore acustico



Simbolo del selettore di velocità di avanzamento e retromarcia  
Viene usato sul cruscotto per indicare il livello di velocità della macchina in avanzamento o in retromarcia

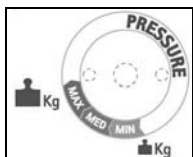

Simbolo di pressione sulle spazzole  
Viene usato per indicare il manipolatore di aumento pressione sulle spazzole



Simbolo di funzionamento basamento / tergipavimento  
Viene usato per indicare il selettore dei programmi di guida I-DRIVE



Simbolo di anomalia di funzionamento  
Viene usato sul cruscotto per indicare la spia luminosa rossa di anomalia di funzionamento nella trazione della macchina



Simbolo di controllo amperometrico del motore spazzole  
Viene usato sul cruscotto per indicare la spia rossa di motore spazzole sotto sforzo



Simbolo freno di stazionamento inserito od anomalia livello liquido impianto frenante  
Viene usato sul cruscotto per indicare la spia luminosa rossa per indicare che il freno di stazionamento è inserito, oppure di mancanza olio nell'impianto di frenatura



Simbolo di serbatoio soluzione vuoto  
Viene usato sul cruscotto per indicare la spia rossa di basso livello d'acqua – soluzione detergente nel serbatoio soluzione



## SIMBOLOGIA USATA SULLA MACCHINA



Simbolo di rotazione serbatoio recupero  
Viene usato sul cruscotto per indicare la spia verde di consenso di rotazione del serbatoio recupero



Simbolo di regolazione rubinetto  
Viene usato sul pannello centrale copri sterzo per indicare la manopola rubinetto di regolazione soluzione detergente



Simbolo del pedale freno di stazionamento  
Viene usato sul serbatoio soluzione per indicare la posizione del pedale freno di stazionamento



Simbolo della tensione di alimentazione della macchina  
Viene usato sulla parte anteriore della macchina, in corrispondenza della bocchetta di inserimento della presa del caricabatterie, per indicare la tensione di alimentazione della macchina



Etichetta che avverte di adottare le misure di sicurezza per evitare danni agli arti



Etichetta che indica la posizione dell'innesto rapido per il riempimento del serbatoio soluzione



Simbolo che indica la temperatura massima dell'acqua con cui si può riempire il serbatoio soluzione



Simbolo che indica la posizione del tubo scarico serbatoio soluzione



Simbolo che indica la posizione del tubo scarico serbatoio recupero

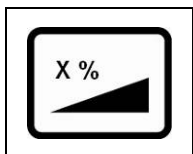

Indica la massima pendenza superabile





## SIMBOLOGIA USATA SULLA MACCHINA



Etichetta sgancio supporto sedile  
Viene visualizzato sul supporto sedile per indicare la maniglia sgancio



Simbolo di divieto di calpestare  
Viene usato per indicare la zona della macchina dove è vietato calpestare



Etichetta che indica la posizione dei disgiuntori termici dei motori aspirazione



## NORME GENERALI DI SICUREZZA

Le norme sotto indicate vanno seguite attentamente per evitare danni all'operatore ed alla macchina.

### AVVERTENZA:

- Leggere attentamente le etichette sulla macchina, non coprirle per nessuna ragione e sostituirle immediatamente in caso venissero danneggiate.
- La macchina deve essere utilizzata esclusivamente da personale autorizzato ed istruito all'uso.
- Non utilizzare l'apparecchio su superfici aventi un'inclinazione superiore a quella indicata in targa.
- La macchina non è adatta alla pulizia di pavimenti sconnessi o con dislivelli. Non utilizzare la macchina su pendii.
- Qualora si riscontrasse un danneggiamento del cavo di alimentazione del caricabatteria rivolgersi immediatamente ad un centro di assistenza autorizzato.
- In caso di pericolo agire tempestivamente sul pulsante di emergenza posto sul pannello comandi.
- Per ogni intervento di manutenzione spegnere la macchina e scollegare il connettore batteria e/o il cavo di alimentazione.
- I bambini dovrebbero essere sorvegliati per accertarsi che non giochino con l'apparecchio.
- Durante il funzionamento della macchina fare attenzione alle altre persone ed in particolare ai bambini.
- Usare solo le spazzole fornite con l'apparecchio o quelle specificate nel manuale di istruzioni nel paragrafo "SCELTA ED USO DELLE SPAZZOLE". L'uso di altre spazzole può compromettere la sicurezza.

### ATTENZIONE:

- La macchina non è adatta all'uso da parte di bambini e di persone con ridotte capacità fisiche, mentali e sensoriali, o persone che hanno mancanza di esperienza e conoscenza.
- La macchina non deve essere usata o tenuta all'esterno in condizioni di umidità o esposta direttamente alla pioggia.
- La temperatura d'immagazzinamento deve essere compresa tra i -25°C e i +55°C, non immagazzinare all'esterno in condizioni di umidità.
- Condizioni d'impiego: temperatura ambiente compresa tra lo 0°C e i 40°C con umidità relativa tra 30 e 95%.
- La presa per il cavo di alimentazione della macchina (versione elettrica) o per il cavo di alimentazione del carica batterie (versione batteria) deve essere provvista di messa a terra regolamentare.
- Adeguare la velocità di utilizzo alle condizioni di aderenza.
- Non usare la macchina come mezzo di trasporto.
- La macchina non provoca vibrazioni dannose.
- Non usare la macchina in atmosfera esplosiva.
- Non aspirare liquidi infiammabili.
- Non utilizzare l'apparecchio per raccogliere polveri pericolose.
- Non mescolare detersivi di tipo diverso per evitare la produzione di gas nocivi.
- La macchina non è adatta alla pulizia di moquettes.
- Non appoggiare contenitori di liquidi sulla macchina.
- Evitare che le spazzole lavorino con la macchina ferma per non provocare danni al pavimento.
- In caso d'incendio usare estintori a polvere. Non usare acqua.
- Non urtare scaffalature o impalcature dove esista il pericolo di caduta di oggetti. L'operatore deve essere sempre equipaggiato con i dispositivi di sicurezza adeguati (guanti, scarpe, casco, occhiali, ecc...).
- La macchina deve eseguire le operazioni di lavaggio ed asciugatura contemporaneamente. Operazioni diverse dovranno essere eseguite in zone vietate al passaggio di persone non addette. Segnalare le zone di pavimento umido con appositi cartelli segnalatori.
- Quando si dovessero riscontrare anomalie nel funzionamento della macchina, accertarsi che non siano dipendenti dalla mancata manutenzione ordinaria. In caso contrario richiedere l'intervento del centro assistenza autorizzato.
- In caso di sostituzione di pezzi, richiedere i ricambi ORIGINALI ad un concessionario e/o Rivenditore Autorizzato.
- Ripristinare tutti i collegamenti elettrici dopo qualsiasi intervento di manutenzione.
- Prima di utilizzare la macchina, verificare che tutti gli sportelli e le coperture siano posizionati come indicato nel presente manuale di uso e manutenzione.
- Non togliere le protezioni che richiedano l'uso di utensili per essere rimosse, se non per manutenzione (vedere paragrafi dedicati)
- Non lavare la macchina con getti d'acqua diretti o in pressione, o con sostanze corrosive.
- Per evitare incrostazioni al filtro del serbatoio soluzione, non caricare la soluzione detergente molte ore prima dell'utilizzo della macchina.
- Non utilizzare soluzioni acide o basiche che potrebbero danneggiare la macchina e/o le persone.
- Ogni anno fare controllare la macchina da un centro di assistenza autorizzato.
- Provvedere allo smaltimento dei materiali di consumo attenendosi scrupolosamente alle norme di legge vigenti.
- Quando, dopo anni di prezioso lavoro, la Vostra macchina dovrà essere messa a riposo, provvedere allo smaltimento appropriato dei materiali in essa contenuti specialmente olii, batterie e componenti elettronici, e tenendo conto che la macchina stessa è stata costruita con l'impiego di materiali integralmente riciclabili.
- Le batterie devono essere rimosse dalla macchina prima del suo smaltimento. Le batterie presenti devono essere eliminate in modo sicuro attenendosi scrupolosamente alle norme di legge vigenti.



## PREPARAZIONE DELLA MACCHINA

### 1. MOVIMENTAZIONE MACCHINA IMBALLATA

La macchina è contenuta in uno specifico imballo provvisto di pedana per la movimentazione con carrelli a forca. Gli imballi NON possono essere sovrapposti.

La massa complessiva della macchina con l'imballo è di 680 kg

Le dimensioni dell'imballo sono le seguenti:

**SMG120 B**

A : 1620 mm

B : 1520 mm

C : 2380 mm

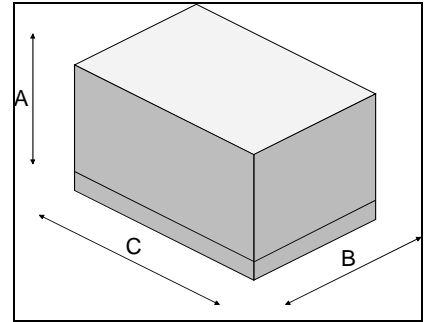

1. Togliere l'imballo esterno
2. La macchina è fissata alla pedana con dei cunei che bloccano le ruote
3. Togliere i cunei
4. Utilizzando un piano inclinato far scendere la macchina dalla pedana, spingendola in retromarcia. Non montare il tergipavimento posteriore prima di scaricare la macchina ed evitare colpi violenti al basamento spazzole. Per montare il tergipavimento leggere il paragrafo "MONTAGGIO TERGIPAVIMENTO".

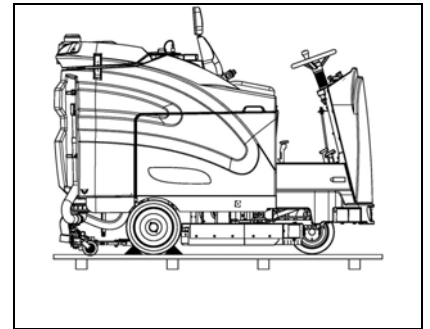

5. Conservare la pedana per eventuali necessità di trasporto



**ATTENZIONE:** Qualora il prodotto fosse consegnato imballato in contenitori di cartone, movimentare il prodotto imballato con mezzi idonei di sollevamento conformi alle disposizioni di legge



**ATTENZIONE:** Durante questa operazione accertarsi che non vi siano oggetti o persone nelle vicinanze della macchina

### 2. COME TRASPORTARE LA MACCHINA

1. Verificare che il serbatoio soluzione ed il serbatoio recupero siano vuoti
2. Verificare che la tanica del detergente sia vuota
3. Verificare che il basamento ed il tergipavimento siano in posizione sollevata
4. Per mezzo di un piano inclinato disporre la suddetta sulla pedana
5. Verificare che l'interruttore chiave sia in posizione "0", rimuovere la chiave
6. Inserire il freno di stazionamento
7. Fissare la macchina alla pedana per mezzo dei cunei

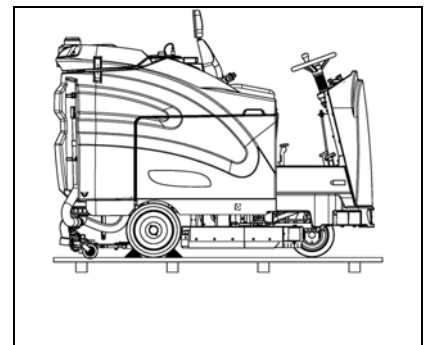

### 3. COMPONENTI CRUSCOTTO

I componenti cruscotto si identificano come segue:

1. Manipolatore tre posizioni, regola la velocità di lavoro
2. Interruttore generale a chiave

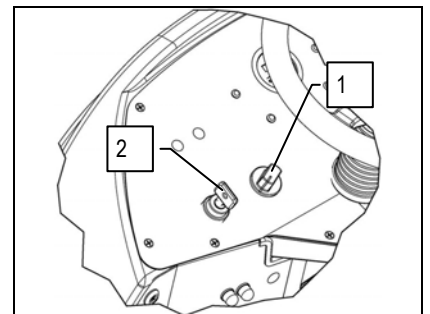



## PREPARAZIONE DELLA MACCHINA

3. Segnalatore livello batteria - contaore
4. Spia luminosa rossa, indica che vi è un'anomalia di funzionamento nella trazione della macchina
5. Spia luminosa rossa, indica che il freno di stazionamento è inserito oppure il livello di riserva dell'olio dell'impianto frenante della macchina

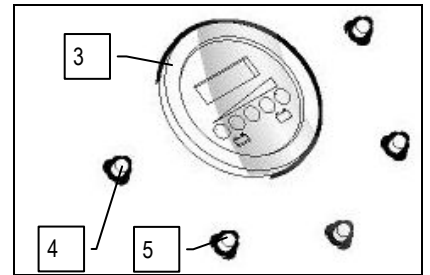

6. Spia luminosa rossa, indica che il motore basamento sta lavorando sotto sforzo
7. Spia luminosa rossa, indica che il livello della soluzione detergente è arrivato in riserva
8. Spia luminosa verde, indica che si ha il consenso di ruotare il serbatoio recupero

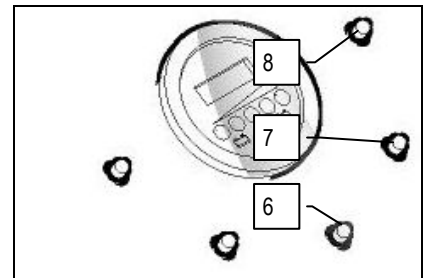

9. Manipolatore tre posizioni, regola la pressione esercitata sulle spazzole durante il lavoro
10. Pulsante avvisatore acustico
11. Commutatore regolazione programma di lavoro, dispositivo I-Drive

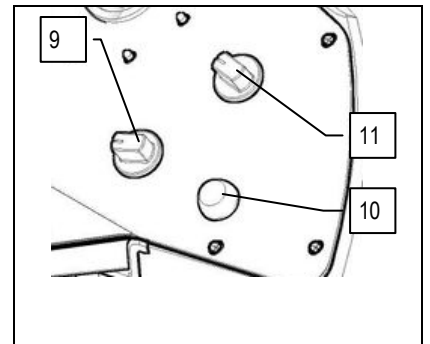

Scegliere il programma di lavoro desiderato con il dispositivo I-Drive:

- A. Trasferimento: spostamento della macchina senza lavoro
- B. Asciugatura: utilizzo solo del tergilavaggio
- C. Lavaggio spazzole centrali / Asciugatura: utilizzo sia delle spazzole, sia del tergilavaggio
- D. Lavaggio spazzole centrali spostate lateralmente / Asciugatura: utilizzo sia delle spazzole traslate lateralmente verso destra, sia del tergilavaggio (valido solo per SMG120 EM)
- E. Solo Lavaggio: utilizzo solo delle spazzole

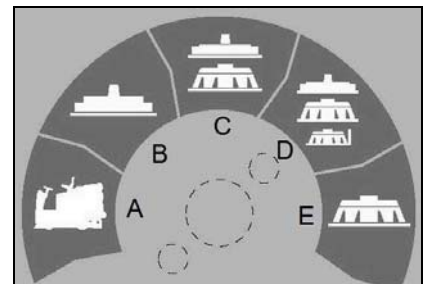

## 4. COMPONENTI PIANTONE

I componenti del piantone nella parte sinistra, si identificano come segue:

12. Disgiuntori termici sicurezza motori aspirazione
13. Manopola regolazione soluzione detergente

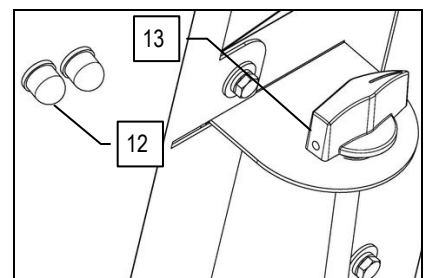



## PREPARAZIONE DELLA MACCHINA

### 5. COMPONENTI PEDANA

I componenti della pedana nella parte anteriore destra si identificano come segue:

- 14. Pedale avanzamento
- 15. Pedale retromarcia
- 16. Pedale freno di servizio

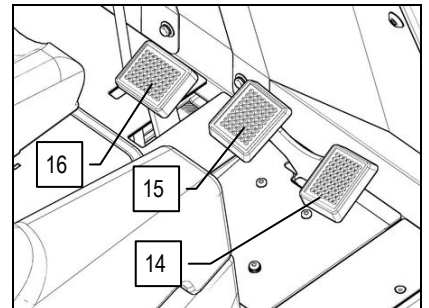

- 17. Pedale freno di stazionamento
- 18. Sportello inserimento spina caricabatterie

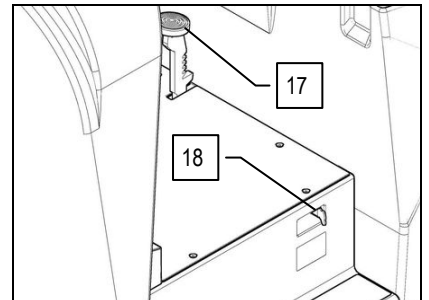

### 6. COMPONENTI SUPPORTO SEDILE

I componenti del supporto sedile si identificano come segue:

- 19. Maniglia sollevamento sedile
- 20. Cintura di sicurezza (opzionale)

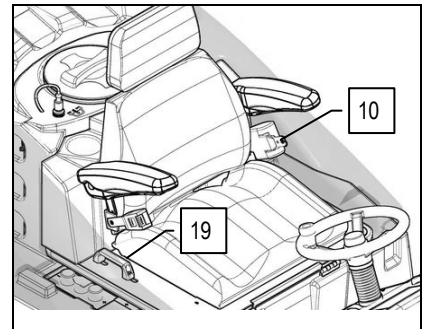

- 21. Tubo scarico serbatoio soluzione

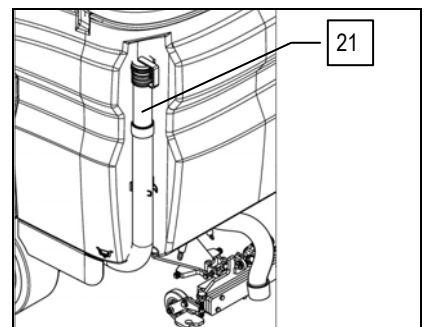

- 22. Tubo scarico serbatoio recupero
- 23. Tappo scarico serbatoio recupero

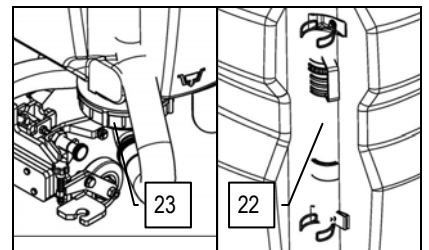



## PREPARAZIONE DELLA MACCHINA

- 24. Lampeggiante
- 25. Tappo carico acqua – soluzione detergente
- 26. Kit riempimento rapido (opzionale)

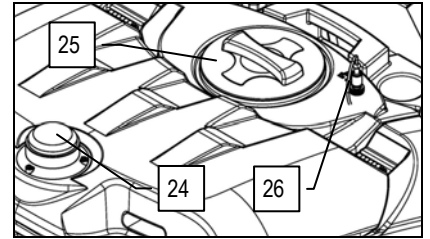

### 7. COMPONENTI ANTERIORI MACCHINA

I componenti anteriori della macchina si identificano come segue:

- 27. Fanali anteriori (opzionali)

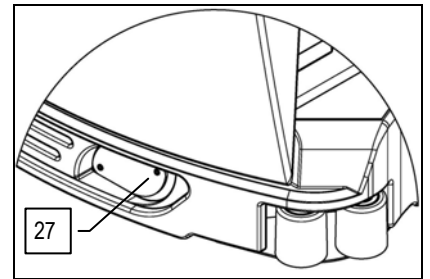

### 8. TIPO DI BATTERIA

Per alimentare la macchina si devono impiegare:

- batterie al piombo per uso trazione ad elettrolito liquido;
- batterie ermetiche per trazione a ricombinazione di gas o tecnologia gel.

NON POSSONO ESSERE IMPIEGATI ALTRI TIPI.

Le batterie usate devono soddisfare ai requisiti riportati nelle norme: CEI EN 60254-1:2005-12 (CEI 21-5) + CEI EN 60254-2:2008-06 (CEI 21-7)

Per una buona prestazione di lavoro, si suggerisce l'utilizzo di due cassoni batterie da 18V / 360 Ah/C5

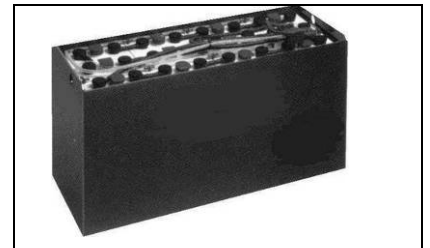

### 9. MANUTENZIONE E SMALTIMENTO DELLA BATTERIA

Per la manutenzione e la ricarica attenersi alle istruzioni fornite dal costruttore delle batterie.

Particolare attenzione deve essere riservata alla scelta del caricabatteria, se non incluso nella fornitura, che è diverso a seconda del tipo e della capacità della batteria.

Quando la batteria è esausta bisogna farla scollegare da personale specializzato e addestrato, quindi con dispositivi di sollevamento idonei estrarla dal vano batterie. E' **OBBLIGATORIO CONSEGNARE LE BATTERIE ESAUSTE, CHE SONO CLASSIFICATE COME RIFIUTO PERICOLOSO, AD UN ENTE AUTORIZZATO A NORMA DI LEGGE ALLO SMALTIMENTO.**



**ATTENZIONE:** Si consiglia di indossare sempre dei guanti protettivi per evitare lesioni gravi alle mani.



**ATTENZIONE:** Si consiglia esclusivamente di sollevare e movimentare le batterie con mezzi di sollevamento e trasporto idonei per massa e dimensione

### 10. MOVIMENTAZIONE - INSERIMENTO DELLE BATTERIE

Le batterie devono essere alloggiare nell'esatto vano previsto sotto il supporto sedile e devono essere movimentate utilizzando attrezzature di sollevamento idonee sia per il peso che per il sistema di aggancio. Devono soddisfare inoltre ai requisiti riportati nella Norma CEI 21-5. Le dimensioni del vano batterie sono: 740mm x 540mm x H525mm.



**ATTENZIONE:** Per la manutenzione e la ricarica giornaliera delle batterie è necessario attenersi scrupolosamente alle indicazioni fornite dal costruttore o dal suo rivenditore. Tutte le operazioni d'installazione e manutenzione devono essere eseguite da personale specializzato.



## PREPARAZIONE DELLA MACCHINA



**ATTENZIONE:** Si consiglia esclusivamente l'utilizzo di batterie ermetiche per evitare fuoriuscita di acidi!



**ATTENZIONE:** Si consiglia di indossare sempre dei guanti protettivi per evitare lesioni gravi alle mani.

Per l'inserimento degli elementi eseguire quanto segue :

1. Bloccare la macchina azionando il freno di stazionamento, premendo verso il basso il pedale (1) e spostandolo verso la parte posteriore della macchina
2. Verificare che il serbatoio recupero sia vuoto, in caso contrario provvedere a svuotarlo
3. Verificare che l' Interruttore generale macchina sia in posizione "OFF-0"
4. Fare presa sulla maniglia (2) sgancio rotazione sedile, traslarla in avanti fino a fine corsa
5. Ruotare il supporto sedile fino a fine corsa, in questo modo si accede al vano batterie

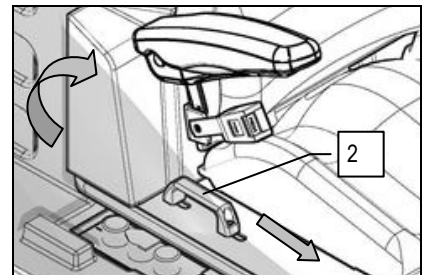
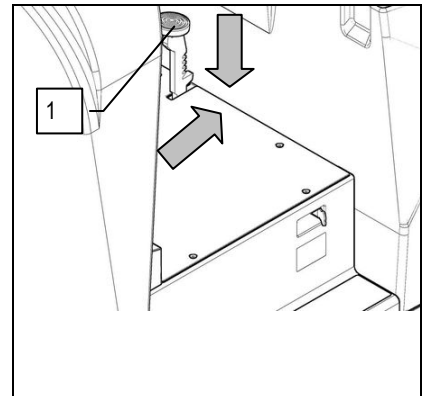

6. Fare presa nella maniglia (3) costampata nel serbatoio recupero
7. Ruotare il serbatoio recupero sedile fino a fine corsa



**ATTENZIONE:** Si consiglia esclusivamente di sollevare e movimentare le batterie con mezzi di sollevamento e trasporto idonei per massa e dimensione

8. Utilizzando l'attrezzatura idonea staccare le molle a gas (4) dal loro supporto (5)
9. Utilizzando dei mezzi di trasporto e movimentazione idonei alla massa e alle dimensioni delle batterie, posizzarle all'interno del vano batterie

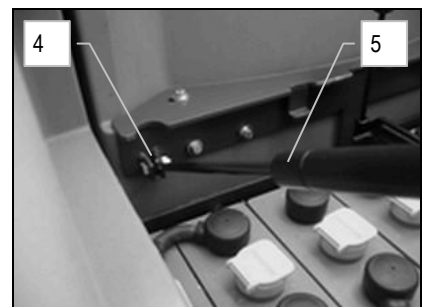
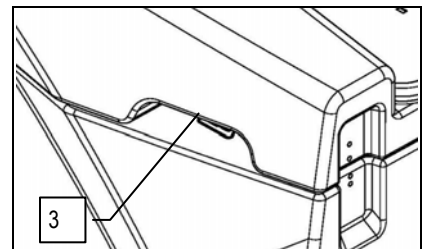

## 11. COLLEGAMENTO BATTERIE E CONNETTORE BATTERIE

1. Collegare in serie le batterie utilizzando i cavi ponte in dotazione, ai poli "+" e "-"
2. Collegare il cavo connettore batterie ai poli terminali "+" e "-" in modo da ottenere ai morsetti una tensione di 36V
3. Collegare il cavo connettore batterie al connettore macchina (6)
4. Utilizzando l'attrezzatura idonea attaccare le molle a gas (4) al loro supporto (5)
5. Facendo presa sulla maniglia (3) costampata nel serbatoio recupero ruotarlo fino a portarlo in posizione lavoro
6. Ruotare il supporto sedile fino a portarlo in posizione di lavoro



**ATTENZIONE:** Si consiglia di far eseguire le operazioni di collegamento elettrico da personale specializzato ed addestrato dal centro assistenza

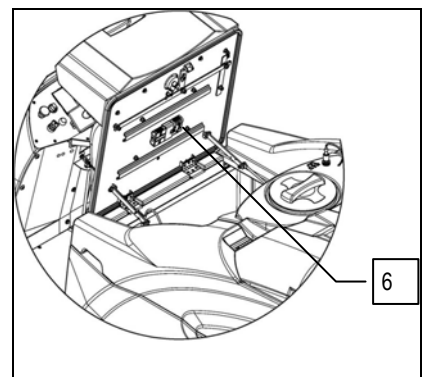



## PREPARAZIONE DELLA MACCHINA

### 12. COLLEGAMENTO CARICABATTERIE

Per non provocare danni permanenti alle batterie, è indispensabile evitare la scarica completa delle stesse, provvedendo alla ricarica entro pochi minuti dall'entrata in funzione del segnale lampeggiante di batterie scariche.



**ATTENZIONE:** Non lasciare mai le batterie completamente scariche, anche se la macchina non è usata. Accertarsi che il caricabatterie sia adatto alle batterie installate sia per la capacità sia per il tipo.

Per il collegamento del caricabatterie è necessario:

1. Portare la macchina nelle vicinanze del caricabatteria
2. Verificare che l'interruttore a chiave sia in posizione "0"
3. Inserire il freno di stazionamento
4. Fare presa sulla maniglia (1) sgancio rotazione sedile, traslarla in avanti fino a fine corsa
5. Ruotare il supporto sedile fino a fine corsa

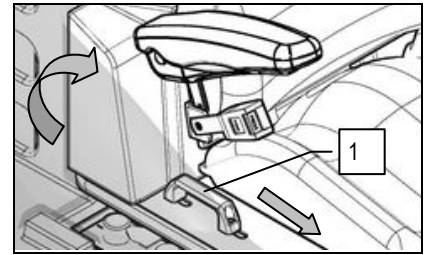

Il connettore di accoppiamento del caricabatterie è consegnato entro il sacchetto contenente questo libretto d'istruzioni e deve essere montato sui cavi del caricabatterie come da apposite istruzioni.



**ATTENZIONE:** Questa operazione deve essere compiuta da personale qualificato. Un errato collegamento del connettore può causare malfunzionamento della macchina.

6. Aprire lo sportello (2) e collegare il cavo appena cablato al caricabatteria esterno
7. Dopo il completo ciclo di ricarica scollegare il cavo del caricabatteria dalla macchina

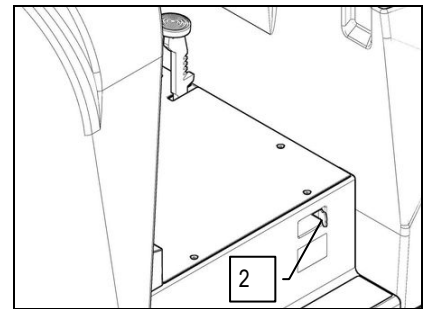

**ATTENZIONE:** Leggere attentamente l'uso e manutenzione del carica batterie che viene utilizzato per effettuare la ricarica.

**ATTENZIONE:** Per tutta la durata del ciclo di ricarica delle batterie tenere sollevato il supporto sedile per permettere alle esalazioni di gas di fuoriuscire



**ATTENZIONE:** Pericolo di esalazione di gas e fuoriuscita di liquidi corrosivi.



**ATTENZIONE:** Pericolo d'incendio: non avvicinarsi con fiamme libere

### 13. SEGNALATORE LIVELLO DI CARICA DELLE BATTERIE (VERSIONE A BATTERIA)

Il segnalatore batteria è a led con 8 posizioni (7 gialle – batterie cariche-1 rossa – batterie scariche).



**ATTENZIONE:** Dopo alcuni secondi dall'accensione della spia rossa, il motore spazzola si spegne automaticamente. Con la carica residua è comunque possibile terminare il lavoro di asciugatura prima di procedere alla ricarica

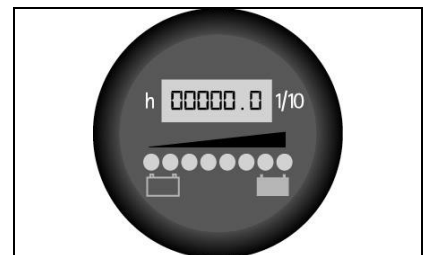





## PREPARAZIONE DELLA MACCHINA

### 14. FRENO DI SERVIZIO – FRENO DI STAZIONAMENTO

La macchina è dotata di un sistema frenante elettronico. Per frenare, in condizioni normali, è sufficiente togliere il piede dal pedale marcia. In caso di cattivo funzionamento del freno di servizio o in caso di necessità, azionare il freno meccanico a pedale (1) spingendo verso il basso.

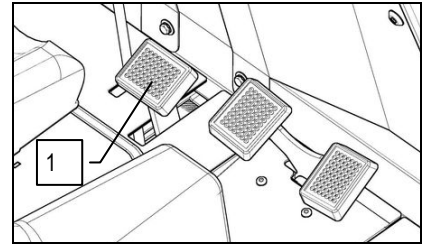

In caso di mancanza di olio nell'impianto frenante, sul cruscotto si illuminerà la spia luminosa rossa (2), contattare il tecnico per fare controllare il livello olio freni.

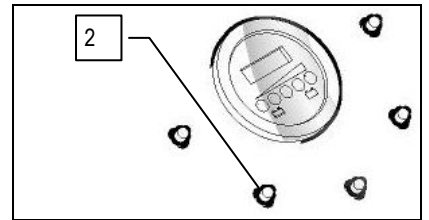

Per inserire il freno di stazionamento premere verso il basso il pedale (3) e tirarlo verso la parte posteriore della macchina.

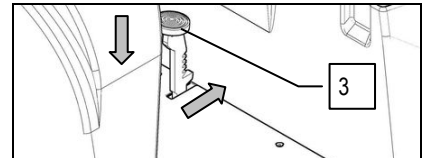

### 15. AVANZAMENTO IN VELOCITA' DI LAVORO

Questa macchina è dotata di trazione a controllo elettronico. Per spostare la macchina, dopo aver girato la chiave in posizione "ON - I" basta spingere il pedale marcia avanti (1), la regolazione della velocità verrà effettuata premendo più o meno sul pedale stesso.

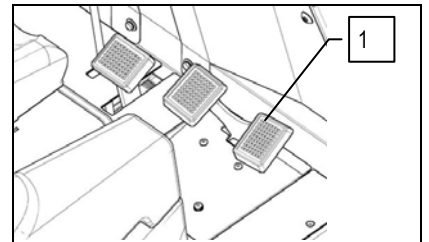

La macchina ha preimpostato tre livelli di velocità, per selezionarli basta andare ad agire sul commutatore (2) posto sul cruscotto comandi, la velocità di avanzamento in fase di lavoro è in funzione della quantità dello sporco da pulire e della tipologia di pavimento da pulire.

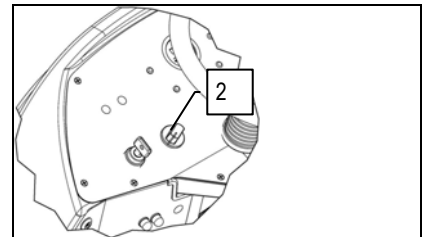

- Step01: la velocità massima che si può raggiungere è di 3 km/h
- Step02: la velocità massima che si può raggiungere è di 4.7 km/h
- Step03: la velocità massima che si può raggiungere è di 6.7 km/h

Per spostare la macchina in retromarcia basta spingere il pedale (3), la regolazione della velocità verrà effettuata premendo più o meno sul pedale stesso.

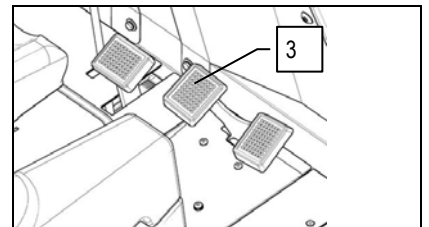

**ATTENZIONE!** La velocità della retromarcia è ridotta rispetto a quella della marcia avanti per uniformarsi alle norme vigenti sulla sicurezza del lavoro.



## PREPARAZIONE DELLA MACCHINA

### 16. EXTRAPRESSIONE CORPO BASAMENTO

Questa macchina ha la possibilità di aumentare la pressione sulle spazzole attraverso il manipolatore (1) posto sul cruscotto comandi, si hanno a disposizione tre diverse impostazioni:

- Step01: il peso esercitato sul pavimento è di 110 kg.
- Step02: il peso esercitato sul pavimento è di 130 kg.
- Step03: il peso esercitato sul pavimento è di 150 kg.



**ATTENZIONE!** La pressione deve essere scelta in base al tipo di pavimento e all'entità dello sporco. Un aumento della pressione provoca una maggior usura delle spazzole e un maggior consumo d'energia (per ulteriori informazioni leggere "SCELTA E USO DELLE SPAZZOLE")

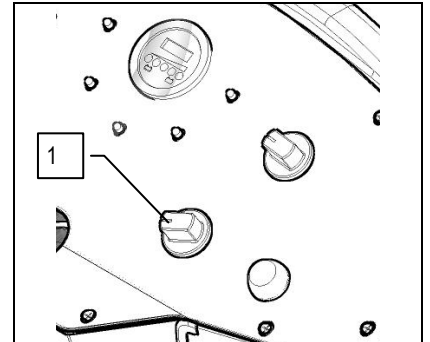

### 17. SERBATOIO SOLUZIONE

Togliere il tappo di carico (1), posto nella parte posteriore del sedile, e controllare che il filtro soluzione sia montato correttamente.

Controllare che il tappo del tubo di scarico (2), posto nella parte posteriore della macchina, sia chiuso correttamente.



**ATTENZIONE:** Ad ogni riempimento del serbatoio soluzione, provvedere a vuotare completamente il serbatoio recupero.

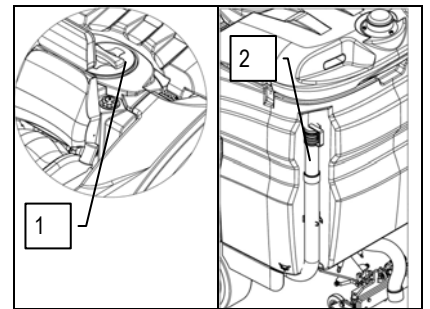

### 18. RIEMPIMENTO SERBATOIO SOLUZIONE - DETERGENTE

Per riempire il serbatoio soluzione eseguire quanto segue:

1. Ruotare la chiave dell'interruttore generale in senso antiorario in posizione "0"
2. Inserire il freno di stazionamento
3. Togliere il tappo di carico (1) e controllare che il filtro soluzione sia montato correttamente
4. Riempire con acqua pulita, ad una temperatura non superiore a 50°C .

E' possibile riempire il serbatoio, senza dovere visionare continuamente il livello dell'acqua, utilizzando il sistema opzionale di riempimento rapido (2), è un sistema dotato di galleggiante per il controllo del troppo pieno, inserendo nell'innesto rapido il tubo dell'acqua (preventivamente modificato), ricordarsi di svitare il tappo (1) per permettere il corretto sfiato dell'aria.

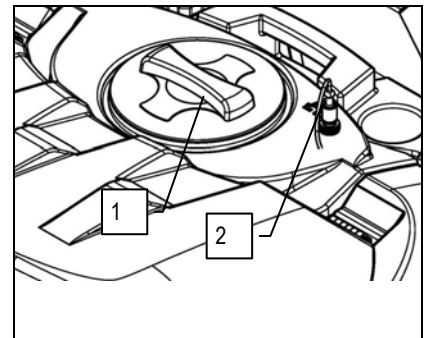

**ATTENZIONE:** Utilizzare sempre detersivi che indicano sull'etichette dei propri recipienti la dicitura d'impiego per macchine lavasciugapavimenti. Non usare prodotti acidi, alcalini e solventi che non abbiano tale indicazione. E' consigliabile inoltre usare detersivi del tipo a schiuma frenata. Non utilizzare acidi allo stato puro e non usare gradazioni di detersivo maggiore di quello indicato nella targhetta in dotazione.



**ATTENZIONE:** Si consiglia di indossare sempre dei guanti protettivi prima di maneggiare detersivi o soluzioni acide o alcaline per evitare lesioni gravi alle mani.

### 19. REGOLAZIONE SOLUZIONE DETERGENTE

Per prima cosa bisogna aprire al massimo il flusso d'uscita del rubinetto, andando ad agire sulla leva (1) presente nel piantone sterzo. Durante i primi metri controllare che la quantità di soluzione sia sufficiente a bagnare il pavimento, la regolazione di fuoriuscita del detersivo è effettuata agendo sulla leva (1) (ruotandola in senso antiorario il flusso aumenta, ruotandola in senso opposto diminuisce). Si tenga comunque presente che la corretta quantità di soluzione è sempre in funzione della natura del pavimento, dall'entità dello sporco e della velocità d'avanzamento.

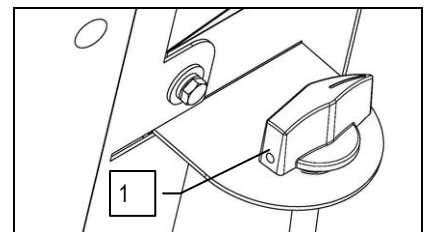



## PREPARAZIONE DELLA MACCHINA

### 20. SERBATOIO RECUPERO

Verificare che il serbatoio di recupero sia vuoto, in caso contrario provvedere a vuotarlo completamente.  
Verificare che il tappo del tubo di scarico (1), posto nella parte posteriore della macchina, sia chiuso correttamente.  
Verificare che il tappo di scarico (2), posto nella parte posteriore della macchina, sia chiuso correttamente.

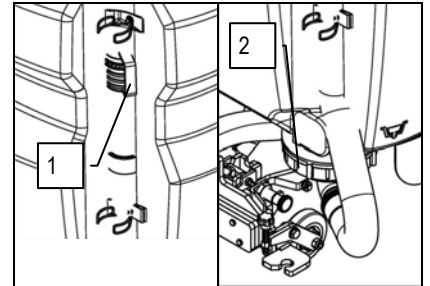

### 21. MONTAGGIO TERGIPAVIMENTO

Il tergipavimento che per motivi d'imballaggio viene fornito smontato dalla macchina, dovrà essere montato sull'attacco della macchina, per il montaggio eseguire quanto segue:

1. Verificare che il supporto tergipavimento sia sollevato
2. Ruotare la chiave dell'interruttore generale in senso antiorario portandolo in posizione "0"
3. Inserire il freno di stazionamento
4. Togliere dal quadro comandi la chiave
5. Svitare le colonnette (1) e (2) presenti nel premontaggio del tergipavimento
6. Inserire dapprima il perno sinistro del tergipavimento nella feritoia di sinistra dell'attacco tergipavimento ed avvitare la colonnetta (1) sul perno, facendo in modo che aderisca nell'apposita sede presente sul supporto tergipavimento
7. Inserire il perno destro del tergipavimento nella feritoia di destra dell'attacco tergipavimento ed avvitare la colonnetta (2) sul perno, facendo in modo che aderisca nell'apposita sede presente sul supporto tergipavimento
8. Inserire il tubo di aspirazione nel manicotto del tergipavimento



**ATTENZIONE:** Queste operazioni devono essere eseguite utilizzando dei guanti per proteggersi dal possibile contatto con bordi o punte di oggetti metallici.

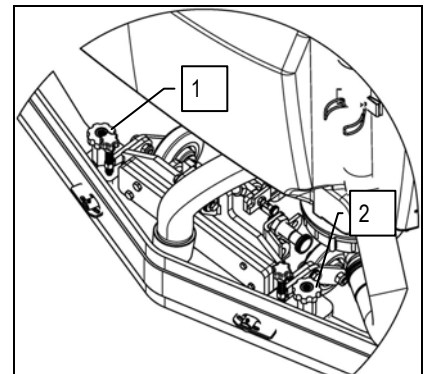

### 22. REGOLAZIONE INCLINAZIONE TERGIPAVIMENTO

Durante la marcia la gomma posteriore deve lavorare leggermente piegata all'indietro in modo uniforme su tutta la sua lunghezza di circa 5mm. In caso di necessità per aumentare l'incurvatura della gomma sulla parte centrale, è necessario inclinare il corpo tergipavimento per fare ciò eseguire quanto segue:

1. Allentare il controdado (1)
2. Ruotare in senso antiorario la vite (2) per aumentare l'incurvatura della gomma sulla parte centrale del tergipavimento. Per aumentare l'incurvatura della gomma sui lati del tergipavimento ruotare in senso orario la vite (2).
3. Al termine della regolazione fissare il controdado (1)

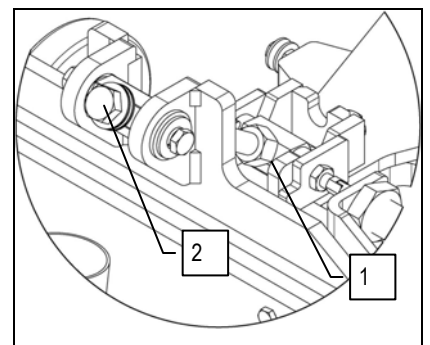

### 23. REGOLAZIONE ALTEZZA TERGIPAVIMENTO

Il tergipavimento deve essere regolato in altezza in funzione dell'usura delle gomme. Per fare ciò ruotare il pomello (1) in senso antiorario per alzare il tergipavimento e in senso orario per abbassarlo.

**Note:** Le routine destra e sinistra devono essere regolate della stessa quantità in modo che il tergipavimento lavori parallelo al pavimento.



**ATTENZIONE:** Queste operazioni devono essere eseguite utilizzando dei guanti per proteggersi dal possibile contatto con bordi o punte di oggetti metallici.

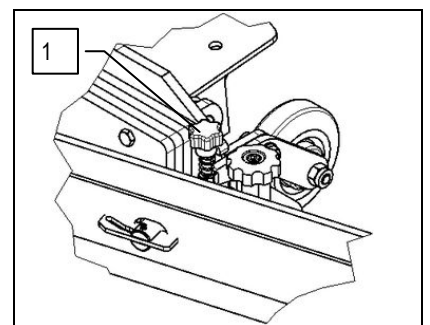



## PREPARAZIONE DELLA MACCHINA

### 24. MONTAGGIO SPAZZOLE

Per il montaggio delle spazzole del corpo basamento è necessario eseguire quanto segue:

1. Verificare che il corpo basamento sia sollevato da terra
2. Ruotare la chiave dell'interruttore generale in senso antiorario in posizione "0"
3. Inserire il freno di stazionamento posta nel lato sinistro della macchina
4. Togliere dal quadro comandi la chiave



**ATTENZIONE:** Durante questa operazione assicurarsi che non vi siano oggetti o persone nelle vicinanze della spazzola.

5. Ruotare in senso antiorario i pomelli (1)
6. Per mezzo della maniglia (2) sfilare il carter paraspruzzi destro
7. Con il basamento in posizione alta infilare le spazzole nella sede del piatto sotto il basamento girandole finché i tre bottoni entrano nelle nicchie del piatto stesso; girare a scatto in modo da spingere il bottone verso la molla di aggancio fino ad ottenere il bloccaggio. Nella foto è indicato il senso di rotazione per l'aggancio della spazzola destra, per quella sinistra ruotare in senso inverso.



**ATTENZIONE:** Durante questa operazione assicurarsi che non vi siano oggetti o persone nelle vicinanze della spazzola.

**ATTENZIONE:** Verificare che le spazzole siano agganciate correttamente. In caso contrario la macchina potrebbe muoversi in modo scomposto e improvviso.

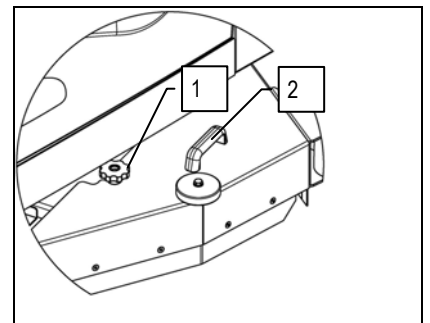

Si consiglia di invertire giornalmente la posizione della spazzola destra con quella sinistra e viceversa. Se le spazzole non sono nuove e hanno le setole deformate è meglio rimontarle nella stessa posizione (quella destra a destra e quella sinistra a sinistra), per evitare che la diversa inclinazione delle setole provochi dei sovraccarichi al motore spazzole e delle eccessive vibrazioni.



**ATTENZIONE:** Si consiglia di indossare sempre dei guanti protettivi per evitare lesioni gravi alle mani.

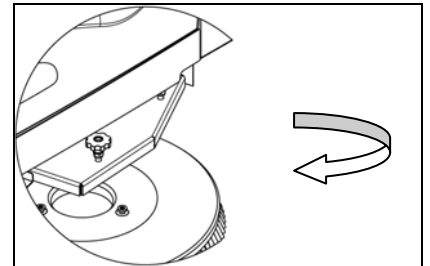

### 25. INSERIMENTO DELLA CINTURA DI SICUREZZA (OPZIONALE)

La macchina è dotata di un dispositivo di sicurezza subaddominale che permette all'operatore di essere ancorato al sedile di guida.

Per fissare la cintura di sicurezza eseguire quanto segue:

1. posizionarsi sul sedile di guida
2. prendere la parte mobile (1) della cintura di sicurezza
3. avvolgerlo sulla fascia addominale
4. inserire la parte mobile (1) nella fessura presente nella parte fissa (2)

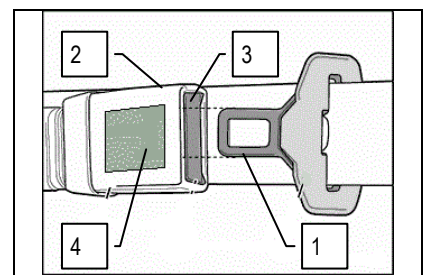

5. rilasciare la cintura per permettere al pretensionatore di riavvolgere la cintura

Per sganciare la cintura di sicurezza si può premere il pulsante (3) e sfilare la parte mobile (1) oppure schiacciare il pulsante sgancio rapido (4)





## LAVORO

### 26. LAVORO

Prima di iniziare a lavorare è necessario effettuare quanto segue:

1. Verificare che il serbatoio recupero sia vuoto, in caso contrario provvedere a vuotarlo completamente
2. Verificare che l'interruttore generale (3) della macchina sia in posizione "0"
3. Collegare il connettore batterie (1) al connettore impianto elettrico (2)
4. Sedersi al posto di guida

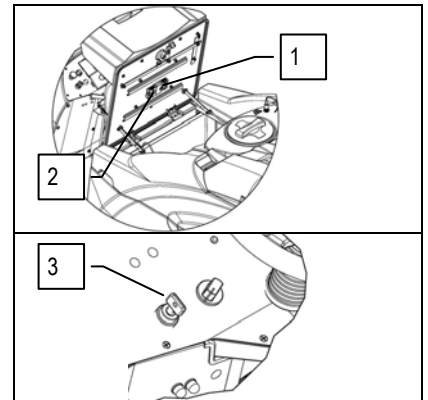

5. Controllare che il freno di stazionamento sia sbloccato (4).
6. Girare la chiave dell'interruttore generale di un quarto di giro in senso orario (portarlo in posizione 1).  
Immediatamente sul cruscotto si accenderà il display che indica il livello di carica delle batterie
7. Scegliere il programma di lavoro desiderato con il dispositivo I-Drive:
  - A. Trasferimento: spostamento della macchina senza lavoro
  - B. Asciugatura: utilizzo solo del tergilavaggio
  - C. Lavaggio / Asciugatura: utilizzo sia delle spazzole sia del tergilavaggio
  - D. Lavaggio con basamento esterno / Asciugatura: utilizzo sia delle spazzole sia del tergilavaggio (valido solo per versioni SMG120 B EM)
  - E. Solo Lavaggio: utilizzo solo delle spazzole

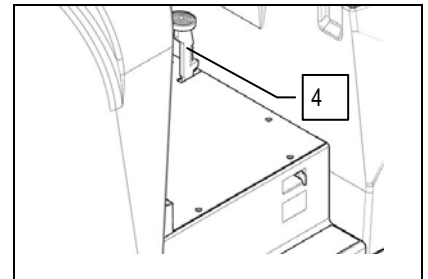

**ATTENZIONE!** Se si selezionano i programmi "C – D – E" il basamento scenderà automaticamente anche senza avere premuto il pedale di avanzamento.

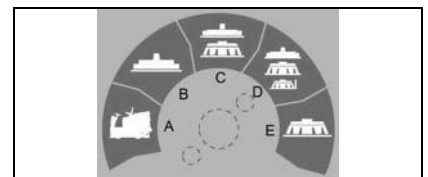

8. Scegliere la velocità di avanzamento lavoro andando a comandare il manipolatore (6) posto sul pannello di controllo

Questa macchina ha la possibilità di selezionare tre diverse velocità di avanzamento attraverso il manipolatore (5) posto sul cruscotto comandi, si hanno a disposizione tre diverse impostazioni:

- Step01: la velocità massima che si può raggiungere è di 3 km/h
- Step02: la velocità massima che si può raggiungere è di 4.7 km/h
- Step03: la velocità massima che si può raggiungere è di 6.7 km/h



**ATTENZIONE!** La velocità della retromarcia è ridotta rispetto a quella della marcia avanti per uniformarsi alle norme vigenti sulla sicurezza del lavoro.

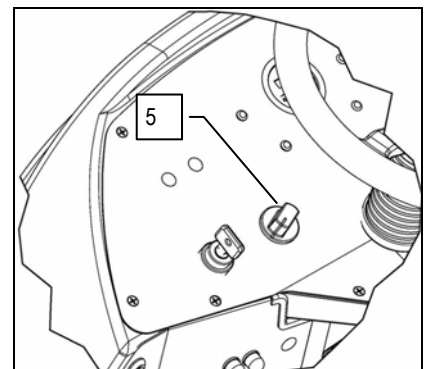

9. Scegliere la pressione sulle spazzole andando a comandare il manipolatore (6) posto sul pannello di controllo

Questa macchina ha la possibilità di aumentare la pressione sulle spazzole attraverso la barra di regolazione (6), si hanno a disposizione quattro diverse impostazioni:

- Step01: il peso esercitato sul pavimento è di 110 kg
- Step02: il peso esercitato sul pavimento è di 130 kg
- Step03: il peso esercitato sul pavimento è di 150 kg



**ATTENZIONE!** La pressione deve essere scelta in base al tipo di pavimento e all'entità dello sporco. Un aumento della pressione provoca una maggior usura delle spazzole e un maggior consumo d'energia (per ulteriori informazioni leggere "SCELTA E USO DELLE SPAZZOLE")

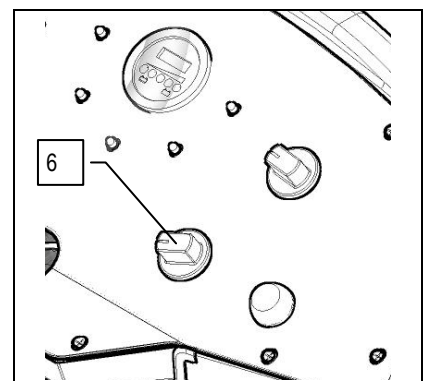



## LAVORO

10. Ruotare completamente la leva del rubinetto (7) in senso antiorario aprendo il passaggio totale del detergente.
11. Premendo il pedale di avanzamento (8), la macchina inizia a muoversi, il tergipavimento si abbassa automaticamente ed i motori aspirazione inizieranno a lavorare. In contemporanea le spazzole inizieranno a ruotare e l'elettrovalvola inizierà a funzionare.

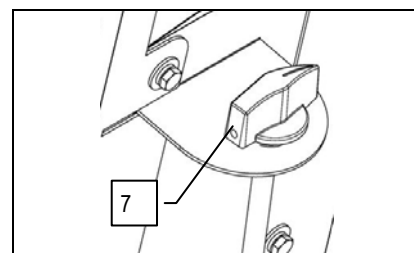

Durante i primi metri di lavoro controllare che la quantità di soluzione sia sufficiente e che il tergipavimento asciughi perfettamente, in caso contrario agire sulla leva rubinetto (7). La macchina inizierà ora a lavorare in piena efficienza fino ad esaurimento della soluzione detergente o fino alla scarica delle batterie.

Se si rilascia il pedale marcia, il flusso di detergente si arresterà, il basamento si solleverà da terra ed anche il tergipavimento, i motori aspirazione continueranno a funzionare per un periodo di tempo pari a 25". Se subito dopo il pedale marcia verrà premuto di nuovo, si riattivano tutti i parametri del programma che si stava utilizzando prima che la macchina si arrestassi.

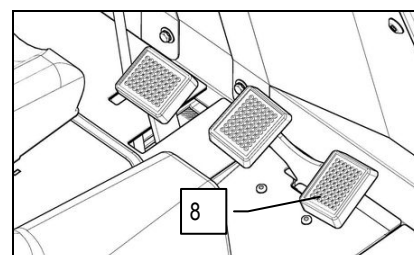

### 27. LIVELLO OLIO IMPIANTO FRENANTE

Se durante l'utilizzo della macchina la spia di colore rosso (1) si accende, significa che il livello dell'olio dell'impianto frenante della macchina è arrivato ad uno stadio critico per il suo corretto funzionamento, contattare immediatamente un tecnico specializzato.

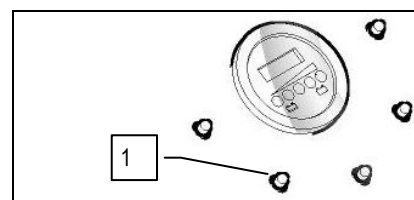

### 28. ANOMALIA SCHEDA CHOPPER

Se durante l'utilizzo della macchina la spia di colore rosso (2) si accende, significa che c'è un'anomalia nella scheda controllo trazione della macchina, arrestare immediatamente la macchina e contattare un tecnico specializzato.

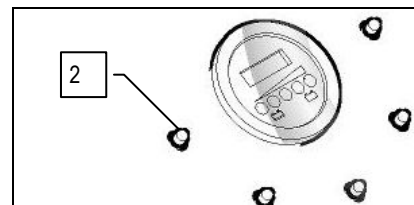

### 29. SERBATOIO SOLUZIONE VUOTO

Se durante l'utilizzo della macchina la spia di colore rosso (3) si accende, indica che il livello raggiunto nel serbatoio soluzione è scarso per il buon funzionamento della macchina. In questo caso sollevare il corpo tergipavimento, portare la macchina nella zona adibita allo scarico del serbatoio recupero. Procedere con lo svuotamento del serbatoio di recupero mediante l'apposito tubo di scarico. Procedere con il riempimento del serbatoio soluzione mediante l'apposita bocca di carico o il kit opzionale di riempimento rapido.

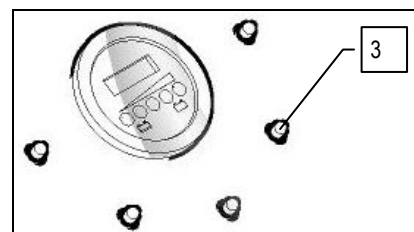

### 30. MOTORE BASAMENTO SOTTO SFORZO

Se durante l'utilizzo della macchina la spia di colore rosso (4) si accende, indica che si sono superati i livelli limite di sovraccarico del motore spazzole, dopo alcuni secondi il motore si ferma. Per rimettere in moto il motore togliere e ridare corrente girando la chiave dell'interruttore generale. Se il motore si ferma ancora, si deve verificare la causa del sovraccarico per non danneggiare il motore. Verificare se diminuendo la pressione esercitata sulle spazzole il problema sussiste ancora, se persiste contattare un tecnico specializzato.

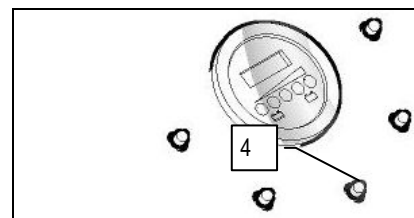



## AL TERMINE DEL LAVORO

### 31. AL TERMINE DEL LAVORO

Al termine del lavoro e prima di qualsiasi tipo di manutenzione eseguire le seguenti operazioni :

1. Ruotare completamente in senso orario la leva del rubinetto (1) in questo modo si chiude il passaggio totale della soluzione detergente.
2. Girare il selettore I-DRIVE in posizione di "Trasferimento". Sia il basamento che il tergipavimento si alzano e dopo qualche secondo si spegnerà il motore aspirazione.
3. Portare la macchina fino al luogo previsto per lo scarico dell'acqua
4. Spegnerla la macchina girando la chiave di 1/4 di giro in senso antiorario (posizionandola in posizione "0") e rimuoverla dal quadro
5. Azionare il freno di stazionamento
6. Sollevare la lamiera supporto sedile e staccare il connettore impianto elettrico dal connettore batterie

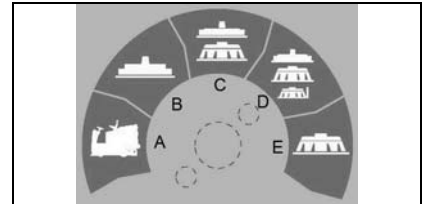
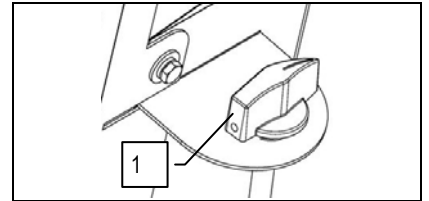

**ATTENZIONE:** Prima di effettuare qualsiasi tipo di manutenzione, rimuovere le chiavi dal quadro e scollegare il connettore batterie

7. Staccare il tubo scarico serbatoio recupero (2) dall'apposita sede, svitare il tappo e svuotare il serbatoio di recupero
8. Staccare il tubo scarico serbatoio soluzione (3) dall'apposita sede, svitare il tappo di scarico e svuotare il serbatoio soluzione
9. Staccare il tubo di aspirazione dalla bocchetta presente sul corpo tergipavimento

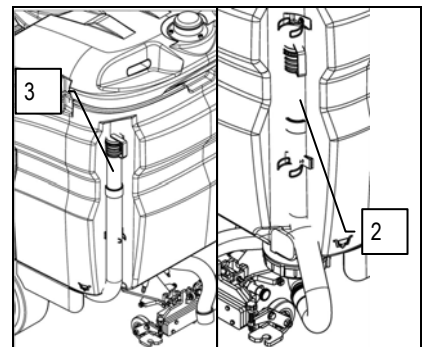

**ATTENZIONE:** Questa operazione deve essere eseguita utilizzando dei guanti per proteggersi dal contatto con soluzioni pericolose.

10. Rimuovere i perni (4) di fermo di rotazione tergipavimento, per disinserirlo basta tirare il pomello verso l'esterno macchina e ruotarlo in senso antiorario
11. Rimuovere il fermo di rotazione tergipavimento (5), per disinserirlo basta sollevarlo
12. Ruotare il corpo tergipavimento in senso orario e bloccarlo in posizione utilizzando il perno (6)
13. Pulire bene con un getto d'acqua sia il corpo del tergipavimento sia le gomme

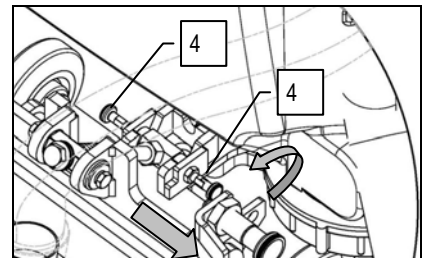

14. Dopo la pulizia del tergipavimento e delle gomme, riposizionare il tergipavimento ruotandolo in senso antiorario, portandolo nella posizione iniziale, facendo attenzione che il fermo di rotazione tergipavimento (4) sia ritornato in posizione normale
15. Collegare il connettore impianto elettrico dal connettore batterie, abbassare il supporto sedile in posizione di lavoro
16. Accendere la macchina girando la chiave di 1/4 di giro in senso orario (posizionandola in posizione "1") e rimuoverla dal quadro.
17. Disinserire il freno di stazionamento.
18. Parcheggiare la macchina in luogo chiuso, in una zona dove non possa recare danni alle persone o alle cose circostanti, ma anche essere protetta da caduta accidentale di oggetti.

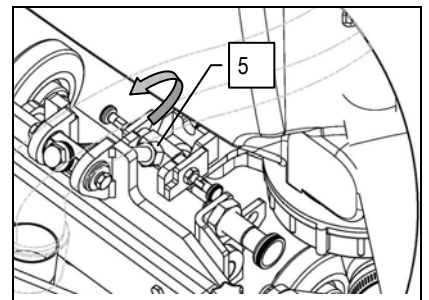

19. Azionare il freno di stazionamento
20. Girare l'interruttore a chiave di un quarto di giro in senso antiorario (portandolo in posizione "0") ed estrarre la chiave di comando
21. Sollevare il supporto sedile e staccare il connettore impianto elettrico dal connettore batterie

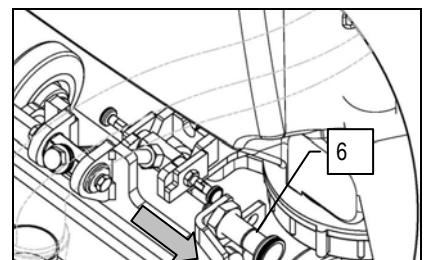

**ATTENZIONE:** Non lasciare incustodita la macchina senza aver prima tolto la chiave dall'interruttore di avviamento e di aver inserito correttamente il freno di stazionamento. Inoltre non parcheggiare la macchina in luoghi aperti o in sosta su pavimenti inclinati.



## MANUTENZIONE GIORNALIERA

### ESEGUIRE TUTTE LE OPERAZIONI DI MANUTENZIONE IN SEQUENZA

#### 32. PULIZIA FILTRO MOTORE ASPIRAZIONE

1. Verificare che il serbatoio recupero sia vuoto, altrimenti provvedere a svuotarlo
2. Verificare che il freno di stazionamento sia inserito, altrimenti provvedere ad inserirlo

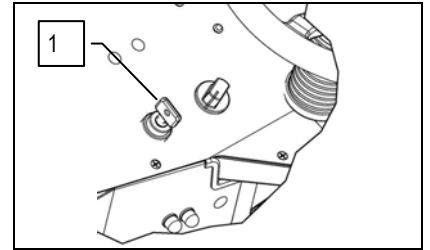

3. Verificare che l' Interruttore generale macchina sia in posizione "OFF-0", in caso contrario Girare la chiave dell'interruttore generale (1) di un quarto di giro in senso antiorario (portarlo in posizione 0)
4. Fare presa sulla maniglia (2) sgancio rotazione sedile, traslarla in avanti fino a fine corsa
5. Ruotare il supporto sedile fino a fine corsa delle molle a gas

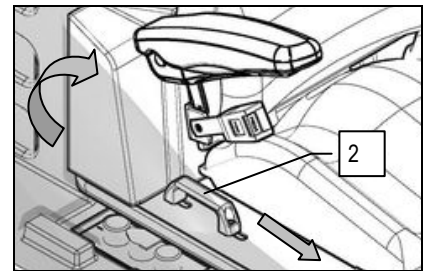

6. Scollegare il cavo connettore batterie al connettore macchina (3)
7. Ruotare il supporto sedile fino a riportarlo in posizione lavoro
8. Ruotare la calotta aspirazione fino a che il puntello (4) fissato alla calotta aspirazione è agganciato al puntello (5) fissato al serbatoio recupero
9. Sganciare lo spillo di sicurezza (6) dal foro che si utilizza quando la calotta aspirazione è chiusa ed inserirlo nel foro di sicurezza

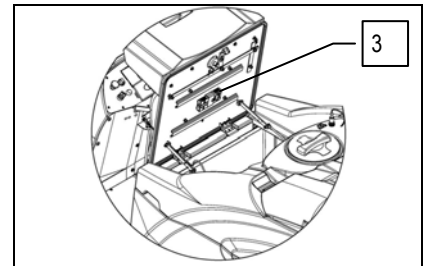

**ATTENZIONE:** Queste operazioni devono essere eseguite utilizzando dei guanti per proteggersi dal contatto con soluzioni pericolose.



**ATTENZIONE:** Prima di effettuare qualsiasi tipo di manutenzione, rimuovere le chiavi dal quadro e scollegare il connettore batterie (per le versioni a batterie) o dal connettore del generatore (per le versioni con motore endotermico).

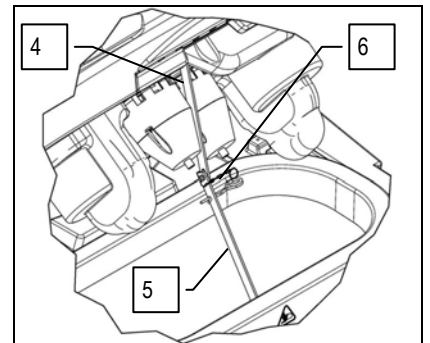

10. Sfilare la protezione del filtro aspirazione (7) ruotandola in senso orario
11. Rimuovere la fascetta a scatto (8)
12. Sfilare dalla sede il filtro aspirazione (9)
13. Pulire le pareti ed il fondo del filtro con un getto d'acqua
14. Effettuare le operazioni dal punto 14 al punto 17 anche per il secondo filtro del secondo motore aspirazione
15. Rimontare il tutto

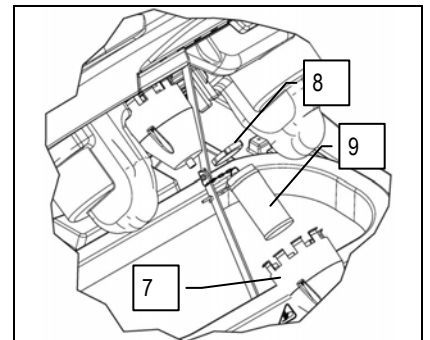





## MANUTENZIONE GIORNALIERA

### 33. PULIZIA SERBATOIO RECUPERO

1. Verificare che il serbatoio recupero sia vuoto, altrimenti provvedere a svuotarlo
2. Verificare che il freno di stazionamento sia inserito, altrimenti provvedere ad inserirlo



**ATTENZIONE:** Queste operazioni devono essere eseguite utilizzando dei guanti per proteggersi dal contatto con soluzioni pericolose.



**ATTENZIONE:** Prima di effettuare qualsiasi tipo di manutenzione, rimuovere le chiavi dal quadro e scollegare il connettore batterie (per le versioni a batterie) o dal connettore del generatore (per le versioni con motore endotermico).

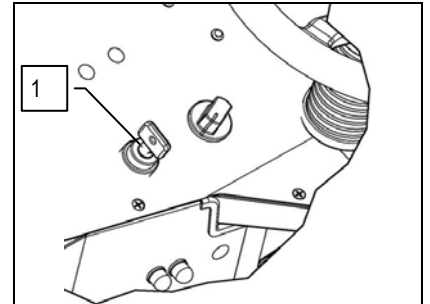

3. Verificare che l' Interruttore generale macchina sia in posizione "OFF-0", in caso contrario Girare la chiave dell'interruttore generale (1) di un quarto di giro in senso antiorario (portarlo in posizione 0)
4. Fare presa sulla maniglia (2) sgancio rotazione sedile, traslarla in avanti fino a fine corsa
5. Ruotare il supporto sedile fino a fine corsa delle molle a gas

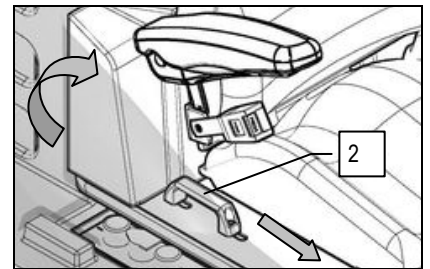

6. Fare presa nella maniglia (3) costampata nel serbatoio recupero
7. Ruotare il serbatoio recupero sedile fino a fine corsa

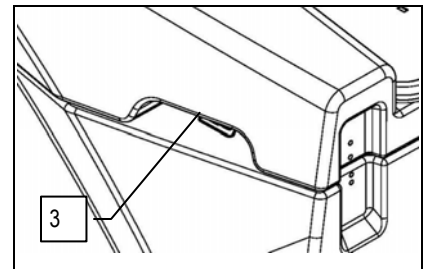

8. Ruotare la calotta aspirazione fino a che il puntello (4) fissato alla calotta aspirazione è agganciato al puntello (5) fissato al serbatoio recupero
9. Sganciare lo spillo di sicurezza (6) dal foro che si utilizza quando la calotta aspirazione è chiusa ed inserirlo nel foro di sicurezza

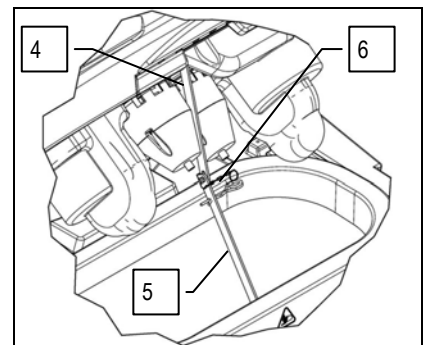

10. Verificare che il tubo scarico serbatoio recupero (7) sia fissato bene alla macchina, inoltre verificare che il tappo (8) sia chiuso
11. Svitare il tappo (8) scarico serbatoio recupero, posto nella parte posteriore della macchina
12. Ripulire e sciacquare il serbatoio recupero
13. Ripulire e sciacquare la parte di serbatoio recupero vicino al galleggiante (9) inerente al livello "SERBATOIO RECUPERO VUOTO"
14. Rimontare il tutto

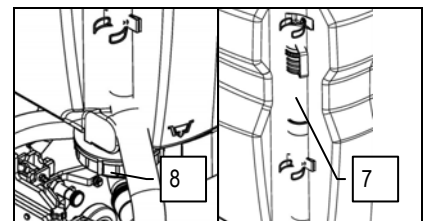

**ATTENZIONE:** Queste operazioni devono essere eseguite utilizzando dei guanti per proteggersi dal contatto con soluzioni pericolose.

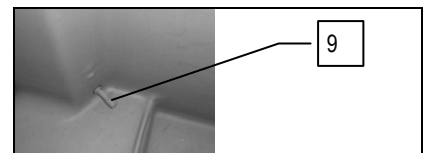



## MANUTENZIONE GIORNALIERA

### 34. PULIZIA TERGIPAVIMENTO

L'accurata pulizia di tutto il gruppo di aspirazione garantisce una migliore asciugatura e pulizia del pavimento oltre ad una maggior durata del motore aspirazione. Per la pulizia procedere come segue:

1. Verificare che il freno di stazionamento sia inserito, altrimenti provvedere ad inserirlo
2. Verificare che il connettore impianto elettrico sia scollegato dal connettore batterie, altrimenti provvedere a staccarlo
3. Verificare che l'interruttore generale sia in posizione "0", altrimenti provvedere a posizionarlo su "0"
4. Staccare il tergipavimento andando ad allentare i pomelli (1)

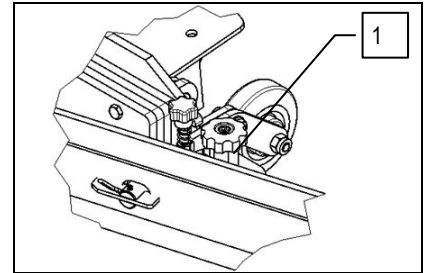

5. Pulire bene con un getto d'acqua sia il corpo del tergipavimento sia le gomme, verificare che non vi siano residui di sporcizia nella camera d'aspirazione del tergipavimento



**ATTENZIONE:** Questa operazione deve essere eseguita utilizzando dei guanti per proteggersi dal contatto con soluzioni pericolose.

Se la gomma anteriore del tergipavimento è usurata non si ottiene una buona aspirazione e quindi la macchina non asciuga perfettamente, in tal caso per sostituirla (vedere paragrafo SOSTITUZIONE GOMMA ANTERIORE TERGIPAVIMENTO). Se la gomma posteriore del tergipavimento è usurata non si ottiene una buona aspirazione e quindi la macchina non asciuga perfettamente, in tal caso per sostituirla (vedere paragrafo SOSTITUZIONE GOMMA POSTERIORE TERGIPAVIMENTO).

Dopo la pulizia, riposizionare il tergipavimento sul supporto:

1. Inserire il perno destro del tergipavimento nella feritoia destra del supporto, fissarlo per mezzo del volantino (1).
2. Inserire il perno sinistro del tergipavimento nella feritoia sinistra del supporto, fissarlo per mezzo del volantino (2).
3. Inserire infine il tubo del tergipavimento nell'apposito manicotto.



**ATTENZIONE:** Queste operazioni devono essere eseguite utilizzando dei guanti per proteggersi dal contatto con soluzioni pericolose.

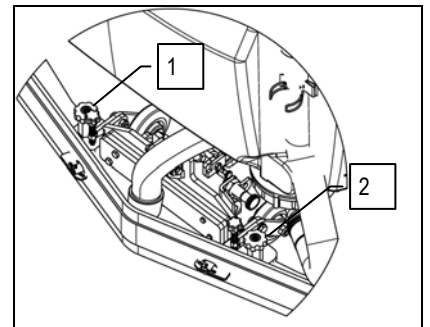

### 35. PULIZIA FILTRO SERBATOIO SOLUZIONE

L'accurata pulizia del filtro soluzione detergente – acqua garantisce una migliore capacità di lavoro. Per la pulizia procedere come segue:

1. Verificare che il freno di stazionamento sia inserito, altrimenti provvedere ad inserirlo
2. Verificare che il connettore impianto elettrico sia scollegato dal connettore batterie, altrimenti provvedere a staccarlo
3. Verificare che l'interruttore generale sia in posizione "0", altrimenti provvedere a posizionarlo su "0"
4. Aprire il tappo di carico (1)



**ATTENZIONE:** Prima di effettuare qualsiasi tipo di manutenzione, rimuovere le chiavi dal quadro e scollegare il connettore batterie

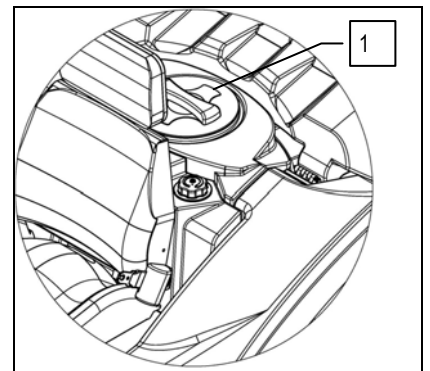

5. Staccare il tubo scarico acqua pulita dall'apposita sede posto nella parte posteriore della macchina, svitare il tappo e svuotare il serbatoio.
6. Chiudere il rubinetto della soluzione detergente.
7. Svitare il tappo del filtro (2) posto nella parte anteriore della macchina.
8. Togliere la cartuccia interna del filtro e sciacquare il tutto accuratamente con acqua corrente.
9. Rimontare il tutto.



**ATTENZIONE:** Queste operazioni devono essere eseguite utilizzando dei guanti per proteggersi dal contatto con soluzioni pericolose.

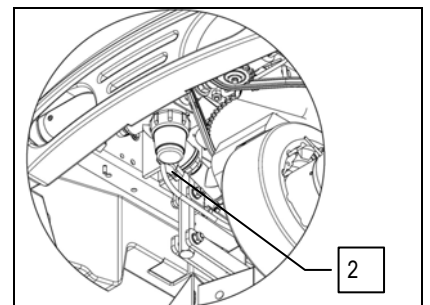



## MANUTENZIONE SETTIMANALE

### 36. PULIZIA DEL TUBO ASPIRAZIONE

In caso di aspirazione insufficiente è necessario controllare che il tubo di aspirazione non sia ostruito. Eventualmente pulirlo con un getto d'acqua procedendo nel seguente modo:

1. Verificare che il serbatoio recupero sia vuoto, in caso contrario provvedere a svuotarlo.
2. Verificare che il freno di stazionamento sia inserito, altrimenti provvedere ad inserirlo
3. Staccare il tubo aspirazione dalla bocchetta (1) presente nel tergipavimento



**ATTENZIONE:** Prima di effettuare qualsiasi tipo di manutenzione, rimuovere le chiavi dal quadro e scollegare il connettore batterie



**ATTENZIONE:** Questa operazione deve essere eseguita utilizzando dei guanti per proteggersi dal possibile contatto con materiali e soluzioni pericolose.

4. Fare presa sulla maniglia (2) sgancio rotazione sedile, traslarla in avanti fino a fine corsa
5. Ruotare il supporto sedile fino a fine corsa
6. Ruotare la calotta aspirazione fino a che il puntello (3) fissato alla calotta aspirazione è agganciato al puntello (4) fissato al serbatoio recupero
7. Sganciare lo spillo di sicurezza (5) dal foro che si utilizza quando la calotta aspirazione è chiusa ed inserirlo nel foro di sicurezza
8. Pulirlo con un getto d'acqua corrente immesso nel manicotto (6)
9. Rimontare il tutto

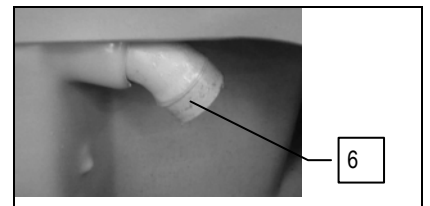
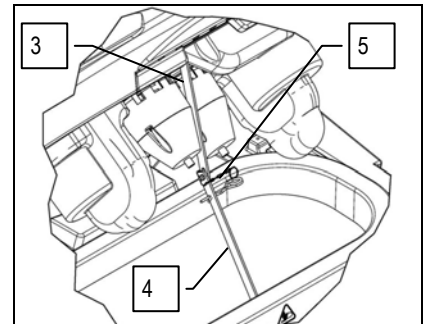
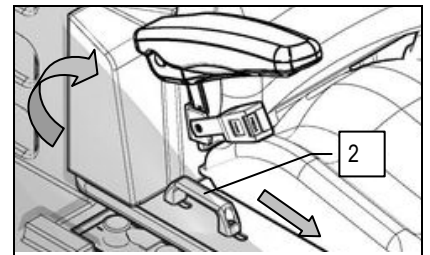
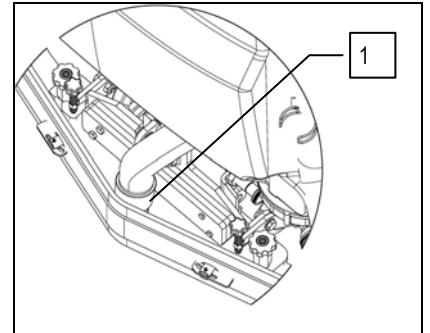

### 37. PULIZIA SERBATOIO SOLUZIONE

Per la pulizia procedere come segue:

1. Verificare che il freno di stazionamento sia inserito, altrimenti provvedere ad inserirlo
2. Verificare che il connettore impianto elettrico sia scollegato dal connettore batterie, altrimenti provvedere a staccarlo
3. Verificare che l'interruttore generale sia in posizione "0", altrimenti provvedere a posizionarlo su "0"
4. Verificare che il serbatoio soluzione sia vuoto, altrimenti provvedere a svuotarlo



**ATTENZIONE:** Prima di effettuare qualsiasi tipo di manutenzione, rimuovere le chiavi dal quadro e scollegare il connettore batterie

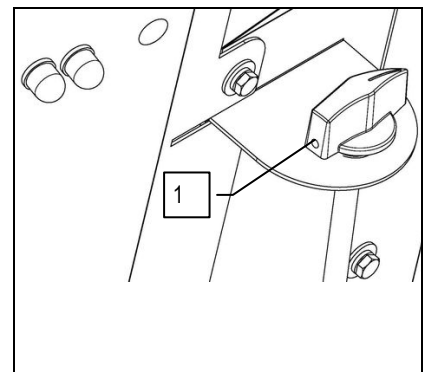



## MANUTENZIONE SETTIMANALE

5. Chiudere il rubinetto della soluzione detergente (1)
6. Staccare il tubo di scarico serbatoio soluzione (2), posto nella parte posteriore della macchina
7. Svitare il tappo del tubo di scarico serbatoio soluzione

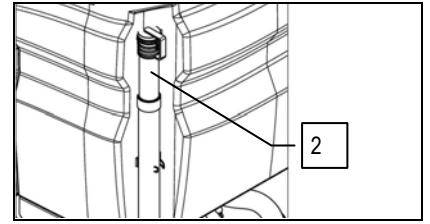

1. Svitare il tappo di carico (3) serbatoio soluzione, posto dietro il sedile dell'operatore
2. Pulire l'interno del serbatoio soluzione con un getto d'acqua
3. Rimontare il tutto

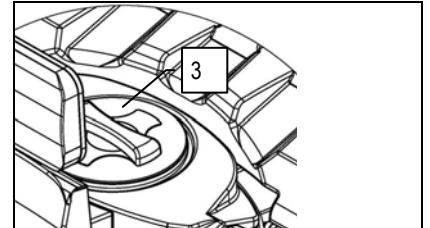

**ATTENZIONE:** Queste operazioni devono essere eseguite utilizzando dei guanti per proteggersi dal contatto con soluzioni pericolose.

### 38. PULIZIA SPAZZOLE

Per la pulizia procedere come segue:

1. Verificare che il freno di stazionamento sia inserito, altrimenti provvedere ad inserirlo
2. Verificare che il connettore impianto elettrico sia scollegato dal connettore batterie, altrimenti provvedere a staccarlo
3. Verificare che l'interruttore generale sia in posizione "0", altrimenti provvedere a posizionarlo su "0"



**ATTENZIONE:** Prima di effettuare qualsiasi tipo di manutenzione, rimuovere le chiavi dal quadro e scollegare il connettore batterie

4. Ruotare in senso antiorario i pomelli (1)
5. Per mezzo della maniglia (2) sfilare il carter paraspruzzi destro



**ATTENZIONE:** Questa operazione deve essere eseguita utilizzando dei guanti per proteggersi dal possibile contatto con materiali e soluzioni pericolose.

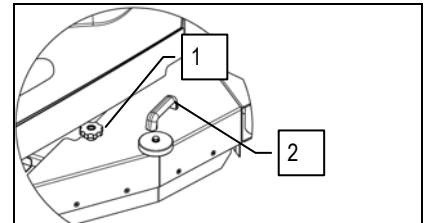

6. Ruotare la spazzola in senso antiorario affinché esca dalla sede del piatto portaspazzole come indicato in figura. Nella foto è indicato il senso di rotazione per l'aggancio della spazzola destra, per quella sinistra ruotare in senso inverso.

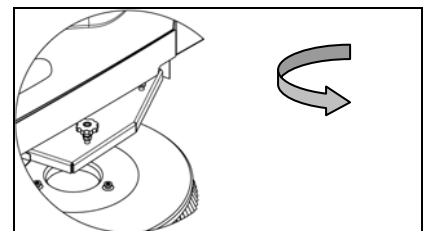

Si consiglia di invertire giornalmente la posizione della spazzola destra con quella sinistra e viceversa. Se le spazzole non sono nuove e hanno le setole deformate è meglio rimontarle nella stessa posizione (quella destra a destra e quella sinistra a sinistra), per evitare che la diversa inclinazione delle setole provochi dei sovraccarichi al motore spazzole e delle eccessive vibrazioni.

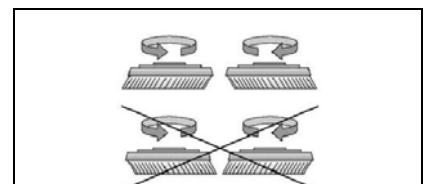



## MANUTENZIONE STRAORDINARIA

### 39. SOSTITUZIONE GOMMA ANTERIORE TERGIPAVIMENTO

Se la gomma anteriore del tergipavimento è usurata non si ottiene una buona aspirazione e quindi la macchina non asciuga perfettamente. In tal caso per sostituirla procedere come segue:

1. Verificare che il freno di stazionamento sia inserito, altrimenti provvedere ad inserirlo
2. Verificare che il connettore impianto elettrico sia scollegato dal connettore batterie, altrimenti provvedere a staccarlo
3. Verificare che l'interruttore generale sia in posizione "0", altrimenti provvedere a posizionarlo su "0"



**ATTENZIONE:** Prima di effettuare qualsiasi tipo di manutenzione, rimuovere le chiavi dal quadro e scollegare il connettore batterie

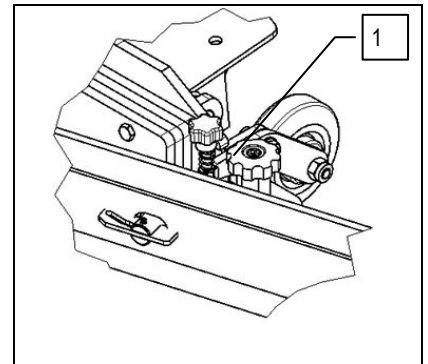

4. Staccare il tergipavimento andando ad allentare i pomelli (1)
5. Utilizzando l'attrezzatura idonea svitare le viti (2) di bloccaggio della lama premigomma
6. Togliere la lama premigomma (3) e successivamente togliere la gomma per sostituirla
7. Per rimontare la gomma procedere nel modo inverso



**ATTENZIONE:** Queste operazioni devono essere eseguite utilizzando dei guanti per proteggersi dal contatto con soluzioni pericolose.

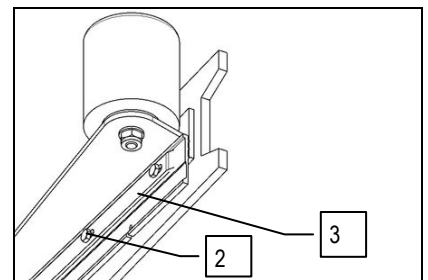

### 40. SOSTITUZIONE GOMMA POSTERIORE TERGIPAVIMENTO

Se la gomma posteriore del tergipavimento è usurata e non asciuga bene è possibile cambiare il bordo di asciugatura sfruttando i 4 bordi della gomma.

Questa operazione può essere effettuata con tergipavimento smontato procedendo in questo modo:

1. Verificare che il freno di stazionamento sia inserito, altrimenti provvedere ad inserirlo
2. Verificare che il connettore impianto elettrico sia scollegato dal connettore batterie, altrimenti provvedere a staccarlo
3. Verificare che l'interruttore generale sia in posizione "0", altrimenti provvedere a posizionarlo su "0"



**ATTENZIONE:** Prima di effettuare qualsiasi tipo di manutenzione, rimuovere le chiavi dal quadro e scollegare il connettore batterie

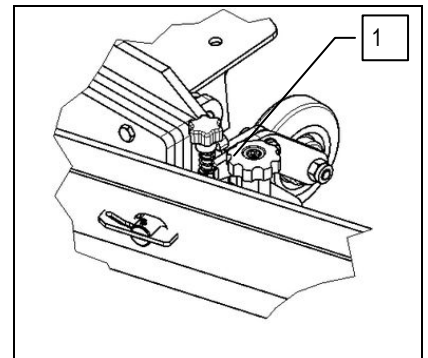

4. Staccare il tergipavimento andando ad allentare i pomelli (1)
5. Ruotare le piastrine di bloccaggio (2)
6. Togliere la lama premigomma (3) e successivamente togliere la gomma per girarla o sostituirla
7. Per rimontare la gomma procedere nel modo inverso
8. Regolare l'altezza del tergipavimento in funzione della gomma (vedere "REGOLAZIONE ALTEZZA SUPPORTO TERGIPAVIMENTO")



**ATTENZIONE:** Queste operazioni devono essere eseguite utilizzando dei guanti per proteggersi dal contatto con soluzioni pericolose.

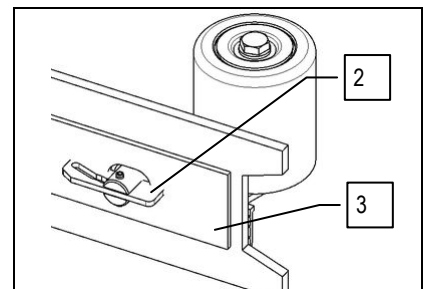

### 41. SOSTITUZIONE GOMMA PARASPRUZZI POSTERIORE CARTER LATERALE BASAMENTO

Se la gomma paraspruzzi posteriore del carter laterale basamento è usurata, la sua azione di convogliare l'acqua verso il tergipavimento è compromessa, è possibile cambiare il bordo di contenimento sfruttando i 4 bordi della gomma. Questa operazione può essere effettuata con il carter basamento smontato procedendo in questo modo:

1. Verificare che il freno di stazionamento sia inserito, altrimenti provvedere ad inserirlo
2. Verificare che il connettore impianto elettrico sia scollegato dal connettore batterie, altrimenti provvedere a staccarlo
3. Verificare che l'interruttore generale sia in posizione "0", altrimenti provvedere a posizionarlo su "0"



## MANUTENZIONE STRAORDINARIA

4. Ruotare in senso antiorario i pomelli (1)
5. Per mezzo della maniglia (2) sfilare il carter paraspruzzi destro



**ATTENZIONE:** Questa operazione deve essere eseguita utilizzando dei guanti per proteggersi dal possibile contatto con materiali e soluzioni pericolose.

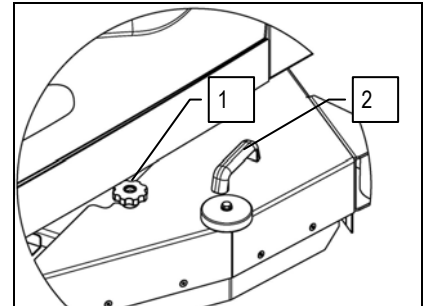

6. Utilizzando l'attrezzatura idonea rimuovere la lama premi gomma (3) interna al carter laterale, andando a svitare le viti (4) che la fissano al supporto paraspruzzi.
7. Togliere la gomma (5) per sostituirla o girarla
8. Per rimontare la gomma procedere nel modo inverso
9. Regolare l'altezza della gomma paraspruzzi in funzione della gomma (vedere "REGOLAZIONE ALTEZZA PARASPRUZZI LATERALE")



**ATTENZIONE:** Nelle figure qui riportate è rappresentato il paraspruzzi laterale destra, effettuare le stesse procedure per quello sinistro

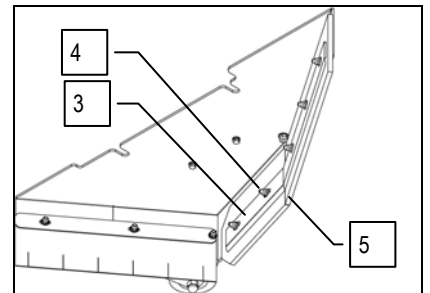

### 42. SOSTITUZIONE GOMMA PARASPRUZZI ANTERIORE CARTER LATERALE BASAMENTO

Se la gomma paraspruzzi anteriore del carter laterale basamento è usurata, la sua azione di convogliare l'acqua verso il tergilavaggio è compromessa, è possibile cambiare il bordo di contenimento sfruttando i 4 bordi della gomma. Questa operazione può essere effettuata con il carter basamento smontato procedendo in questo modo:

1. Verificare che il freno di stazionamento sia inserito, altrimenti provvedere ad inserirlo
2. Verificare che il connettore impianto elettrico sia scollegato dal connettore batterie, altrimenti provvedere a staccarlo
3. Verificare che l'interruttore generale sia in posizione "0", altrimenti provvedere a posizionarlo su "0"

4. Ruotare in senso antiorario i pomelli (1)
5. Per mezzo della maniglia (2) sfilare il carter paraspruzzi destro



**ATTENZIONE:** Questa operazione deve essere eseguita utilizzando dei guanti per proteggersi dal possibile contatto con materiali e soluzioni pericolose.

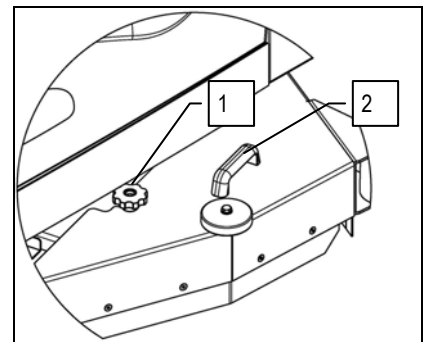

6. Utilizzando l'attrezzatura idonea rimuovere la lama premi gomma (3), andando a svitare le viti (4) che la fissano al supporto paraspruzzi.
7. Togliere la gomma (5) per sostituirla o girarla
8. Per rimontare la gomma procedere nel modo inverso
9. Regolare l'altezza della gomma paraspruzzi in funzione della gomma (vedere "REGOLAZIONE ALTEZZA PARASPRUZZI LATERALE")



**ATTENZIONE:** Nelle figure qui riportate è rappresentato il paraspruzzi laterale destra, effettuare le stesse procedure per quello sinistro

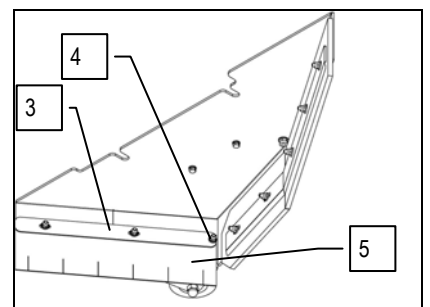



## MANUTENZIONE STRAORDINARIA

### 43. REGOLAZIONE ALTEZZA PARASPRUZZI LATERALE

Se le gomme paraspruzzi del carter laterale basamento non sono posizionate in modo corretto secondo il pavimento esse non garantiranno un corretto lavoro, cioè non garantiranno l'azione di convogliare l'acqua verso il tergipavimento, bisogna dunque regolare l'altezza delle gomme paraspruzzi. Questa operazione può essere effettuata, con il corpo basamento in posizione lavoro, procedendo in questo modo:

1. Verificare che il freno di stazionamento sia inserito, altrimenti provvedere ad inserirlo
2. Verificare che il connettore impianto elettrico sia scollegato dal connettore batterie, altrimenti provvedere a staccarlo
3. Verificare che l'interruttore generale sia in posizione "0", altrimenti provvedere a posizionarlo su "0"
4. Utilizzando l'attrezzatura idonea ruotare in senso orario i dadi (1), presenti sul corpo basamento



**ATTENZIONE:** Andando a ruotare i dadi (1) in senso orario i paraspruzzi laterali si abbasseranno dal pavimento, mentre ruotando i dadi (1) in senso antiorario i paraspruzzi laterali si alzeranno dal pavimento.

5. Inserire il premontaggio paraspruzzi laterale
6. Avvitare i pomelli (2) per fissare il premontaggio paraspruzzi laterale al corpo basamento
7. Verificare che la gomma paraspruzzi posteriore (3) sia omogeneamente appoggiata al pavimento, in caso contrario togliere i pomelli (2) ed il premontaggio paraspruzzi e regolare i dadi (1) di conseguenza

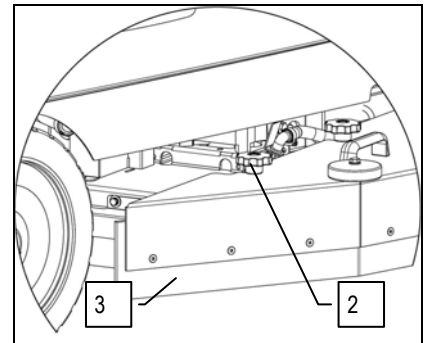
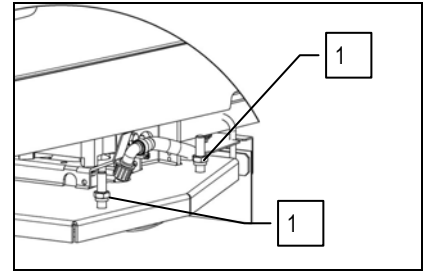



## CONTROLLO DI FUNZIONAMENTO

### 44. LA MACCHINA NON SI AVVIA

1. Controllare che le batterie siano cariche
2. Controllare che il connettore impianto elettrico sia collegato al connettore batterie
3. Controllare che l'interruttore a chiave sia acceso ON/I

### 45. ACQUA SULLE SPAZZOLE NON SUFFICIENTE

1. Verificare che ci sia acqua nel serbatoio soluzione
2. Controllare che la manopola (1) regolazione fuoriuscita soluzione detergente sia aperta
3. Pulire il filtro soluzione posto anteriormente alla macchina

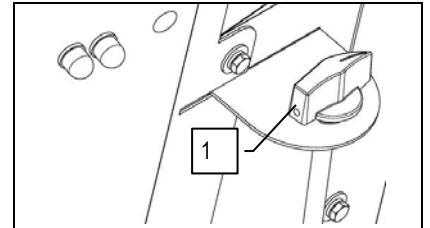

### 46. IL TERGIPAVIMENTO NON ASCIUGA PERFETTAMENTE

1. Controllare che il tergipavimento sia pulito
2. Controllare le regolazioni del tergipavimento (vedere "PREPARAZIONE DELLA MACCHINA")
3. Pulire tutto il gruppo di aspirazione (vedere "MANUTENZIONE SETTIMANALE")
4. Sostituire le gomme, se usurate

### 47. LA MACCHINA NON PULISCE BENE

1. Controllare lo stato di usura delle spazzole ed eventualmente cambiarle. Le spazzole vanno cambiate quando le setole sono alte circa 15mm. Per la loro sostituzione vedere "SOSTITUZIONE DELLE SPAZZOLE", oppure "SMONTAGGIO SPAZZOLE" e "MONTAGGIO SPAZZOLE". Lavorare con le spazzole eccessivamente consumate può provocare danni al pavimento.
2. Usare un tipo di spazzola diverso da quello montato di serie. Per lavori di pulizia su pavimenti dove lo sporco è particolarmente resistente, è consigliabile usare spazzole speciali che vengono fornite a richiesta, a seconda delle necessità (vedere "SCELTA E USO DELLE SPAZZOLE").

### 48. PRODUZIONE ECCESSIVA DI SCHIUMA

Controllare che sia stato usato detersivo a schiuma frenata. Eventualmente aggiungere una minima quantità di liquido antischiuma nel serbatoio recupero.  
Si tenga presente che si ha una maggior quantità di schiuma quando il pavimento è poco sporco ed in tal caso diluire maggiormente la soluzione detergente.

### 49. L'ASPIRATORE NON FUNZIONA

1. Controllare se il serbatoio di recupero è pieno ed eventualmente svuotarlo
2. Controllare il buon funzionamento del galleggiante posto sulla calotta aspirazione (vedere anche "PULIZIA SERBATOIO DI RECUPERO" nel paragrafo "MANUTENZIONE GIORNALIERA")

### 50. IL MOTORE SPAZZOLE NON FUNZIONA

**ATTENZIONE** Per evitare danni ai pavimenti, il motore parte solo quando la macchina viene fatta avanzare

1. Controllare che durante l'avanzamento il basamento sia abbassato
2. L'operatore deve essere seduto al posto di guida
3. Controllare che non sia intervenuta una protezione termica.
4. Verificare il corretto collegamento dei motori al mammut posto sotto le pedane.





## CONTROLLO DI FUNZIONAMENTO

### 51. FUSIBILI ELETTRICI E PROTEZIONI TERMICHE

La macchina è equipaggiata con i seguenti sistemi di protezione elettrica:

Fusibili di potenza sistemati nella scatola elettrica per proteggere da corti circuiti.

Disgiuntori termici, sistemati all'esterno del manubrio, per proteggere i seguenti motori:

1. Disgiuntore da 25 A per motore aspirazione sinistro
2. Disgiuntore da 25 A per motore aspirazione destro

In caso di anomalia di funzionamento, controllare che non sia intervenuta una protezione termica. In caso di surriscaldamento del motore, la sua protezione termica interviene bloccando l'alimentazione elettrica. Attendere alcuni minuti per il raffreddamento e poi premere il pulsante disgiuntore specifico per riattivare l'alimentazione e il funzionamento del motore. Se il problema persiste, contattare il centro assistenza specializzato.

### 52. ALLARMI

La macchina è provvista di una spia lampeggiante (1) per la diagnosi delle anomalie del sistema di controllo del motore trazione. A ciascuna sequenza (numero di lampeggi consecutivi) corrisponde un tipo di guasto. Alla comparsa di tali lampeggi, concomitanti ad un'anomalia di funzionamento, è necessario rivolgersi al servizio assistenza specificando il numero di tali lampeggi.

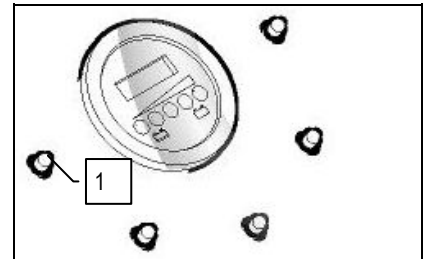



## SMALTIMENTO

Procedere alla rottamazione della macchina presso un demolitore o centro di raccolta autorizzato.

Prima di rottamare la macchina è necessario rimuovere e separare i seguenti materiali e inviarli alle raccolte differenziate nel rispetto della Normativa vigente di igiene ambientale:

- spazzole
- feltro
- parti elettriche ed elettroniche\*
- batterie
- parti in plastica (serbatoi e manubrio)
- parti metalliche (leve e telaio)

(\*) In particolare, per la rottamazione delle parti elettriche ed elettroniche, rivolgersi al distributore di zona.



## SCelta E USO DELLE SPAZZOLE

### SPAZZOLA IN POLIPROPILENE (PPL)

Viene usata su tutti i tipi di pavimento e ha una buona resistenza all'usura e all'acqua calda (non oltre i 60 gradi). Il PPL non è igroscopico e perciò conserva le sue caratteristiche pur lavorando sul bagnato.

### SPAZZOLA IN NYLON

Viene usata su tutti i tipi di pavimento ed ha un'ottima resistenza all'usura e all'acqua calda (anche oltre i 60 gradi). Il nylon è igroscopico e così, lavorando sul bagnato, con il tempo tende a perdere le sue caratteristiche.

### SPAZZOLA ABRASIVA

Le setole di questa spazzola vengono caricate con abrasivi molto aggressivi. Essa viene usata per pulire pavimenti molto sporchi. Per evitare danni al pavimento si consiglia di lavorare con la pressione strettamente necessaria.

### SPESSORE DELLE SETOLE

Le setole di spessore più grosso sono più rigide e quindi vanno usate su pavimento liscio o con piccole fughe.

Su pavimento irregolare o con rilievi o fughe profonde è consigliabile usare setole più morbide le quali penetrano più facilmente in profondità.

Va tenuto presente che quando le setole della spazzola sono consumate e quindi troppo corte, diventano rigide e non riescono più a penetrare e pulire in profondità anche perché, come per le setole troppo grosse, la spazzola tende a saltellare.

### DISCO TRASCINATORE

Il disco trascinatore è consigliabile per pulire superfici lucide.

Ci sono due tipi di disco trascinatore:

1. Il disco trascinatore di tipo tradizionale è dotato di una serie di punte ad ancora che permettono di trattenere e trascinare il disco abrasivo durante il lavoro.
2. Il disco trascinatore del tipo CENTER LOCK, oltre che di punte ad ancora, è dotato di un sistema di bloccaggio centrale a scatto in plastica, il quale permette di centrare perfettamente il disco abrasivo e di tenerlo agganciato senza rischio di distacco. Questo tipo di trascinatore è indicato soprattutto per le macchine con più spazzole, dove il centraggio dei dischi abrasivi risulta difficoltoso.

### TABELLA PER LA SCELTA DELLE SPAZZOLE

Macchina	N° Sp.	Codice	Tipo Setole	ØSetole	Ø Sp.	Lungh.	Note
SMG120 B BASE	2	404627	PPL	0.3	610	-	SPAZZOLA AZZURRA
		405628	ABRASIVA	-			SPAZZOLA
		405629	PPL	0.9			SPAZZOLA NERA
		405630	PPL	0.6			SPAZZOLA BIANCA
		431990	PPL	0.3			SPAZZOLA AZZURRA
		405519	-		585	-	DISCO TRASCINATORE



## DICHIARAZIONE DI CONFORMITÀ CE

La sottoscritta ditta fabbricante:  
**FIMAP S.p.A.**  
Via Invalidi del Lavoro n.1  
37050 Santa Maria di Zevio (VR)  
dichiara sotto la propria esclusiva responsabilità che i prodotti

### MACCHINE LAVASCIUGA PAVIMENTI SMG120 B BASE

sono conformi a quanto previsto dalle Direttive:

- 2006/42/CE: Direttiva macchine.
- 2006/95/CE: Direttiva bassa tensione.
- 2004/108/CE: Direttiva compatibilità elettromagnetica.

Inoltre sono conformi alle seguenti norme:

- EN 60335-1: Sicurezza degli apparecchi elettrici d'uso domestico e similare - Sicurezza. Parte 1: Norme generali.
- EN 60335-2-72: Sicurezza degli apparecchi elettrici d'uso domestico e similare. Parte 2: Norme particolari per macchine automatiche per il trattamento dei pavimenti per uso industriale e collettivo.
- EN 60335-2-29: Sicurezza degli apparecchi elettrici d'uso domestico e similare. Parte 2: Norme particolari per caricabatterie.
- EN 12100-1: Sicurezza del macchinario - Concetti fondamentali, principi generali di progettazione – Parte 1: Terminologia di base e metodologia.
- EN 12100-2: Sicurezza del macchinario - Concetti fondamentali, principi generali di progettazione – Parte 2: Principi tecnici.
- EN 61000-6-2: Compatibilità elettromagnetica (EMC) - Parte 6-2: Norme generiche – Immunità per gli ambienti industriali.
- EN 61000-6-3: Compatibilità elettromagnetica (EMC) - Parte 6-3: Norme generiche – Emissione per gli ambienti residenziali, commerciali e dell'industria leggera.
- EN 61000-3-2: Compatibilità elettromagnetica (EMC) – Parte 3-2: Limiti – Limiti per le emissioni di corrente armonica (Apparecchiature con corrente d'ingresso  $\leq 16$  A per fase).
- EN 61000-3-3: Compatibilità elettromagnetica (EMC) – Parte 3-3: Limiti – Limitazione delle fluttuazioni di tensione e del flicker in sistemi di alimentazione in bassa tensione per apparecchiature con corrente nominale  $\leq 16$  A.
- EN 55014-1: Compatibilità elettromagnetica - Prescrizioni per gli elettrodomestici, gli utensili elettrici e gli apparecchi similari. Parte 1: Emissione - Norma di famiglia di prodotti.
- EN 55014-2: Compatibilità elettromagnetica - Prescrizioni per gli elettrodomestici, gli utensili elettrici e gli apparecchi similari. Parte 2: Immunità - Norma di famiglia di prodotti.
- EN 62233: Apparecchi per uso domestico e similare – Campi elettromagnetici – Metodi per la valutazione e le misure.

La persona autorizzata a costituire il fascicolo tecnico:

Sig. Giancarlo Ruffo  
Via Invalidi del Lavoro, 1  
37050 Santa Maria di Zevio (VR) – ITALY

Santa Maria di Zevio, 20/09/2012

FIMAP S.p.A.  
Il Legale Rappresentante  
Giancarlo Ruffo

FIMAP spa  
Via Invalidi del Lavoro, 1 - 37050 S.Maria di Zevio (Verona) Italy  
Tel. +39 045 6060411 r.a. - Fax +39 045 6060417 - E-mail: [fimap@fimap.com](mailto:fimap@fimap.com) - [www.fimap.com](http://www.fimap.com)